

AUSGABE NOVEMBER 1939

ERSATZTEILLISTE

FÜR DAS

**BMW**

**KRAFTRAD**

**R 35 - 350 ccm**



**BAYERISCHE MOTOREN WERKE  
AKTIENGESELLSCHAFT . MÜNCHEN 13**

© SCANS A. HAASNOOT

© SCANS A. HAASNOOT

## VORBEMERKUNGEN

Bei Bestellung von Ersatzteilen bitten wir jeweils folgende Einzelheiten anzugeben:

1. Sämtliche Zuschriften, welche sich auf Ersatzteile beziehen, getrennt von anderen Mitteilungen halten und ausdrücklich an unsere Abteilung „Rad-Ersatz“ richten.
2. Das Baumuster, Fahrgestell- und Motornummer.
3. Genaue listenmäßige Bezeichnung, beispielsweise: „Ein Seilzug für Handbremse, vollständig, 212 1 88 053 0“.
4. Die gewünschte Stückzahl.
5. Beispiel für telegrafische Bestellung: „Bayernmotor München. Eilpostet für 300052 einen Kolben“ oder wenn Fahrgestell- und Motornummer nicht bekannt: Eilpostet für R35 einen Kolben 2351 130550“.
6. Die Art des Versandes: Ob als Muster ohne Wert, Postpaket, Eilpost, Fracht- oder Eilgut usw.
7. Genaue Anschrift des Absenders, da sonst Verzögerungen nicht zu vermeiden sind.
8. Bei Einsendung von Musterteilen an die betreffenden Stücke Anhänger mit genauer Absender-Angabe befestigen. Die Sendung ankündigen. Briefe, Postkarten und Bestellungen nicht der Muster-sendung beilegen.
9. Bei Rückfragen immer auf die betreffende Auftragsnummer Bezug nehmen.
10. Bei Beanstandungen ist grundsätzlich der Packzettel mit einzusenden. Beanstandungen finden nur Berücksichtigung, wenn sie innerhalb 8 Tagen, vom Tage des Empfanges der Ware ab gerechnet, gemacht werden. Die Rückgabe von an uns eingesandten Musterteilen erfolgt nur, wenn dies ausdrücklich sowohl im Brief als auch auf dem Anhängenzettel vermerkt wird. Alt-Teile bewahren wir nicht auf, dieselben kommen sofort in den Schrott.
11. Sämtliche Sendungen mit genauen Absender-Angaben versehen und an Abteilung „Rad-Ersatz“ richten.
12. Ersatzteile an Privatpersonen liefern wir nicht, wir verweisen grundsätzlich an den zuständigen Vertreter.

Unsere Anschriften lauten:

**Für Briefe, Post- und Eilpostsendungen:**

Bayerische Motoren Werke Aktiengesellschaft, München 13.

**Für Telegramme:** „Bayernmotor“ München.

**Für Frachtsendungen:** Bayerische Motoren Werke Aktiengesellschaft, Station München-Milbertshofen.

**Für Eilgutsendungen:** Bayerische Motoren Werke Aktiengesellschaft, Station München-Hauptbahnhof.

**Fernruf:** München 30146, 32516, 32529, 33737, 360021, 360121 (Abteilung Rad-Ersatzteile P 770 verlangen).

Ersatzteilbestellungen getrennt aufgeben und an die Abteilung „Rad-Ersatz“ richten.

# I N H A L T S V E R Z E I C H N I S

| B e z e i c h n u n g        | Tafel Seite | Text Seite | B e z e i c h n u n g       | Tafel Seite | Text Seite |
|------------------------------|-------------|------------|-----------------------------|-------------|------------|
| Antriebswelle . . . . .      | 24          | 25         | Ölpumpe . . . . .           | 8           | 9          |
| Anwerfer . . . . .           | 24          | 25         | Rahmen . . . . .            | 26          | 27         |
| Auspuffleitung . . . . .     | 42          | 43         | Sattel . . . . .            | 26          | 27         |
| Fußrasten . . . . .          | 26          | 27         | Schlußlampe . . . . .       | 38          | 39         |
| Gepäckträger . . . . .       | 38          | 39         | Schutzbleche . . . . .      | 38          | 39         |
| Getriebegehäuse . . . . .    | 20          | 21         | Seilzüge . . . . .          | 44          | 46         |
| Hauptwelle . . . . .         | 22          | 23         | Signalanlage . . . . .      | 38          | 39         |
| Hinterrad . . . . .          | 30          | 31         | Sonderlieferungen . . . . . | 54          | 55         |
| Hinterradantrieb . . . . .   | 34          | 35         | Steuerung . . . . .         | 14          | 15         |
| Hinterradbremse . . . . .    | 32          | 33         | Stromerzeuger . . . . .     | 16          | 17         |
| Kippständer . . . . .        | 38          | 39         | Vergaser . . . . .          | 18          | 19         |
| Kolben . . . . .             | 8           | 9          | Vorderrad . . . . .         | 30          | 31         |
| Kolbenstange . . . . .       | 8           | 9          | Vorderradbremse . . . . .   | 32          | 33         |
| Kraftstoffbehälter . . . . . | 42          | 43         | Vorderradfederung . . . . . | 28          | 29         |
| Kraftstoffleitung . . . . .  | 42          | 43         | Vorderradgabel . . . . .    | 28          | 29         |
| Kupplung . . . . .           | 14          | 15         | Wegzähler . . . . .         | 49          | 50         |
| Kurbelwelle . . . . .        | 8           | 9          | Wegzählerantrieb . . . . .  | 22          | 23         |
| Lenker . . . . .             | 44          | 45         | Werkzeug . . . . .          | 52          | 53         |
| Motorgehäuse . . . . .       | 6           | 7          | Zündanlage . . . . .        | 16          | 17         |
| Nebenwelle . . . . .         | 24          | 25         | Zündlichtanlage . . . . .   | 48          | 49         |
| Nr.-Schild, hinten . . . . . | 38          | 39         | Zubehör . . . . .           | 52          | 53         |
| Öldruckschmierung . . . . .  | 8           | 10         | Zylinder . . . . .          | 12          | 13         |
| Ölkontrolle . . . . .        | 8           | 10         | Zylinderkopf . . . . .      | 12          | 13         |

© SCANS A. HAASNOOT

## AUFSTELLUNG

### DER FAHRGESTELL- UND MOTOR-NUMMER

| Baujahr | Motor-Nummer      | Fahrgestell - Nummer |
|---------|-------------------|----------------------|
| 1937    | 300 001 — 303 546 | 300 001 — 303 546    |
| 1938    | 303 547 — 308 937 | 303 547 — 308 937    |
| 1939    | ab 308938         | ab 308 938           |

# Tafel 1

# Motorgehäuse

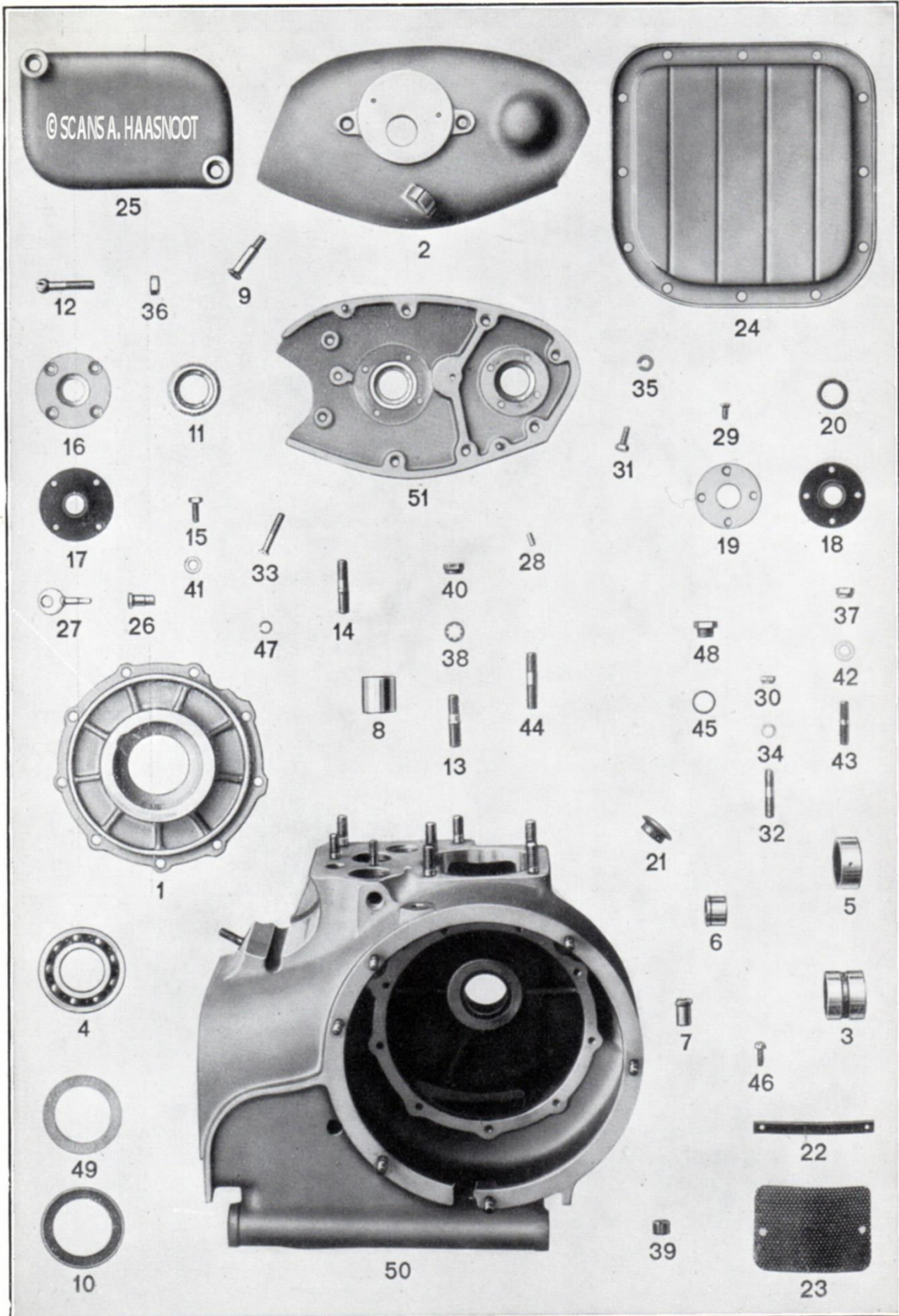

# Motorgehäuse

# Tafel 1

| Bestell-Nr.         | Bild Nr. | Teilbezeichnung  | Stück |
|---------------------|----------|--|-------|
| 203 1 01 032 0      | —        | Stiftschraube zum Schutzrohrdeckel . . . . .   | 1     |
| M 69 A 6 e          | 1        | Deckel zum hinteren Kugellager . . . . .   | 1     |
| M 69 A 9 a          | 2        | Schutzhaube zum Riemenantrieb . . . . .  | 1     |
| M 69 R 9            | 3        | Vorderes Kurbelwellenlager . . . . .   | 1     |
| M 56 R 10           | 4        | Kupplungskugellager 6207 . . . . .   | 1     |
| M 69 A 10 a         | 5        | Vordere Lagerbüchse zur Steuerwelle . . . . .  | 1     |
| M 67 A 11           | 6        | Hintere Lagerbüchse zur Steuerwelle . . . . .  | 1     |
| M 67 A 12           | 7        | Lagerbüchse zur Ölpumpenwelle . . . . .  | 1     |
| M 69 A 14           | 8        | Lagerbüchsen zum Ventilstößel . . . . .  | 2     |
| M 69 A 16           | 9        | Linsensenkschrauben zu A 9 a . . . . .   | 2     |
| M 67 A 26           | 10       | Filzringkapsel zu A 6 e . . . . .  | 1     |
| M 69 A 27           | 11       | Büchse zu 06 052 0 . . . . .   | 1     |
| G 69 A 34           | 12       | Halter zum Kupplungszug . . . . .  | 1     |
| M 69 A 46           | 13       | Stiftschraube zur Motorbefestigung rechts . . . . .  | 1     |
| M 69 A 47           | 14       | Stiftschraube zur Motorbefestigung links . . . . .   | 1     |
| M 69 A 48           | 15       | Schrauben zu A 6 e . . . . .   | 9     |
| M 69 A 61           | 16       | Verschußdeckel . . . . .   | 1     |
| M 69 A 62           | 17       | Lederstulpe zur Abdichtung der Steuerwelle . . . . .   | 1     |
| F 67 F 67           | 18       | Lederstulpe zur Abdichtung des Gewindepapfens . . . . .  | 1     |
| F 67 F 82 b         | 19       | Verschußdeckel zur Abdichtung von B 18 a . . . . .   | 1     |
| F 67 F 87           | 20       | Spiralfederringe je 1 Stück zu B 18 a und E 15 c . . . . .                                       | 2     |
| M 67 A 103 a        | 21       | Gummipropfen im Gehäuse . . . . .  | 1     |
| M 69 A 107          | 22       | Halter zum Siebblech . . . . .   | 1     |
| M 69 A 108          | 23       | Siebblech zum Gehäuse . . . . .  | 1     |
| M 69 A 109 a        | 24       | Ölwanne . . . . .  | 1     |
| M 69 A 113          | —        | Dichtung zum Motorgehäuse . . . . .  | 1     |
| M 69 A 114          | —        | Dichtung zu A 109 a . . . . .  | 1     |
| M 69 A 116          | 25       | Deckel zum Werkzeugkasten . . . . .  | 1     |
| M 69 A 117          | 26       | Sperrschrauben zum Werkzeugkasten . . . . .  | 2     |
| M 69 A 118          | 27       | Schlüssel zum Werkzeugkasten . . . . .   | 2     |
| 5 h 8x32 DIN 7 ger. | 28       | Zylinderstifte zu 06 052 0 . . . . .   | 2     |
| M 5x12 DIN 91       | 29       | Linsensenkschrauben zu A 61 und F 82 b . . . . .   | 8     |
| M 6 Kr. 751 Ca.     | 30       | Muttern zur Getriebebefestigung . . . . .  | 6     |
| M 6x15 Kr. 553 Ca.  | 31       | Schrauben zur Ölwanne . . . . .  | 12    |
| M 6x20 DIN 940 Ca.  | 32       | Stiftschrauben zur Getriebebefestigung . . . . .   | 6     |
| M 6x35 DIN 91       | 33       | Linsensenkschrauben zum Räderkasten . . . . .  | 8     |
| 6,4 Kr. 961 Ca.     | 34       | Scheiben zur Getriebebefestigung . . . . .   | 6     |
| 6,6 DIN 127         | 35       | Federringe zur Ölwanne . . . . .   | 12    |
| M 8 DIN 934 Ca.     | 36       | Mutter zu A 34 . . . . .   | 1     |
| M 8x1 Kr. 751 Ca.   | 37       | Muttern zum Spannband . . . . .  | 2     |
| M 8x1 Kr. 752 Ca.   | —        | Mutter zu 01 032 0 . . . . .   | 1     |
| 8,4 Kr. 961 Ca.     | —        | Scheiben zu 01 032 0 . . . . .   | 1     |
| FZJ 9 St.           | 38       | Zahnscheiben zu A 46 und A 47 . . . . .  | 2     |
| St. 10 071 A Ca.    | 39       | Verschußschraube zu 06 050 0 . . . . .   | 1     |
| atr. 10086          | 40       | Muttern je 1 Stück zu A 46, A 47, 4 Stück zu 15606 . . . . .                                     | 6     |
| 10203 D             | 41       | Scheiben zu A 6 e . . . . .  | 9     |
| 10205 M Ca.         | 42       | Scheiben zum Spannband . . . . .   | 2     |
| 15'52 A Ca.         | 43       | Stiftschrauben zum Spannband . . . . .   | 2     |
| 15626 Ca.           | 44       | Stiftschrauben zu 06 050 0 . . . . .   | 4     |
| KA 20255            | 45       | Dichtung zu 32831 . . . . .  | 1     |
| 22555 A             | 46       | Halbrundschrauben zu A 107 . . . . .   | 2     |
| 25523 A             | 47       | Sicherungsringe zu A 117 . . . . .   | 2     |
| St. 32831 Ca.       | 48       | Verschußpfropfen zu 06 050 0 . . . . .   | 1     |
| 34500               | 49       | Filzring zu A 26 . . . . .   | 1     |
| 203 1 06 050 0      | 50       | Motorgehäuse mit Schutzhaube, Räderkastendeckel, Lagern,<br>Büchsen und Stiftschrauben . . . . . | 1     |
| 204 5 06 052 0      | 51       | Deckel zum Räderkasten . . . . .   | 1     |

© SCANS A. HAASNOOT

# Tafel 2

## Kurbelwelle, Kolben und Kolbenstange, Ölpumpe, Öldruckschmierung, Ölkontrolle

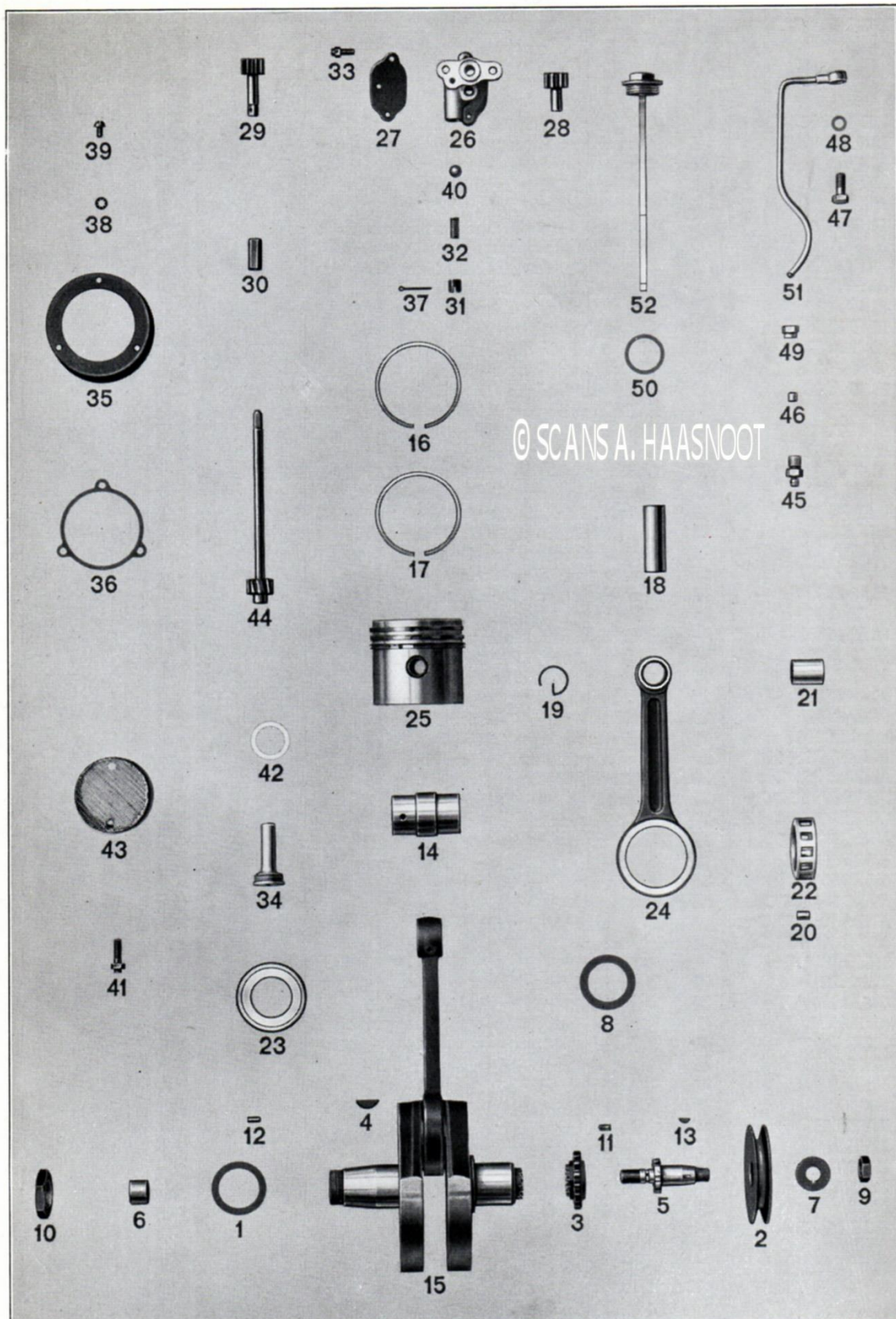

**Kurbelwelle, Kolben und Kolbenstange,  
Ölpumpe, Öldruckschmierung, Ölkontrolle**

**Tafel 2**

| Bestell-Nr.                     | Bild Nr. | Teilbezeichnung                                   | Stück |
|---------------------------------|----------|---|-------|
| <b>Kurbelwelle:</b>             |          |   |       |
| M 69 B 3                        | 1        | Abstandring . . . . .                             | 1     |
| M 69 B 4 a                      | 2        | Riemenscheibe . . . . .                           | 1     |
| M 69 B 9 b                      | 3        | Kettenrad . . . . .                               | 1     |
| M 69 B 16                       | 4        | Scheibenkeil . . . . .                            | 1     |
| M 69 B 18 a                     | 5        | Gewindebolzen . . . . .                           | 1     |
| M 69 B 19                       | 6        | Ölloslager . . . . .                              | 1     |
| M 69 B 24                       | 8        | Scheibe . . . . .                                 | 1     |
| 2,5x3,7 DIN 304                 | 13       | Scheibenkeil . . . . .                            | 1     |
| FZJ 12 St.                      | —        | Zahnscheibe zu 10 157 . . . . .                   | 1     |
| 10 157                          | 9        | Mutter zum Gewindebolzen . . . . .                | 1     |
| 10 167 D                        | 10       | Mutter zum hinteren Kurbelzapfen . . . . .        | 1     |
| 24 153 A                        | 11       | Sicherungsschraube zu B 9 b . . . . .             | 1     |
| 25 727                          | 12       | Zylinderstifte . . . . .                          | 6     |
| 235 1 02 006 0                  | 14       | Hubzapfen . . . . .                               | 1     |
| 235 1 09 051 0                  | 15       | Kurbelwelle mit montierter Kolbenstange . . . . . | 1     |
| <b>Kolben und Kolbenstange:</b> |          |   |       |
| 235 1 03 002 1                  | 16       | Kolbenringe . . . . .                             | 2     |
| 235 1 03 003 1                  | 17       | Ölabstreifring . . . . .                          | 1     |
| 235 1 03 005 0                  | 18       | Kolbenbolzen . . . . .                            | 1     |
| M 59 C 7                        | 19       | Sicherungsringe . . . . .                         | 2     |
| M 56 C 24                       | 20       | Rollen 7 mm Ø . . . . .                           | 12    |
| M 69 C 33                       | 21       | Laufbüchse . . . . .                              | 1     |
| M 56 C 35 h                     | 22       | Rollenkäfig . . . . .                             | 1     |
| M 69 C 36 c                     | 23       | Abstandscheiben . . . . .                         | 2     |
| 261 1 13 050 0                  | 24       | Kolbenstange mit Büchse . . . . .                 | 1     |
| 235 1 13 055 0                  | 25       | Kolben mit Bolzen und Ringen . . . . .            | 1     |
| <b>Ölpumpe:</b>                 |          |   |       |
| M 69 K 2 a                      | 26       | Ölpumpengehäuse-Einsatz . . . . .                 | 1     |
| M 69 K 3                        | 27       | Deckel . . . . .                                  | 1     |
| M 67 K 4 a                      | 28       | Stirnrad . . . . .                                | 1     |
| M 69 K 5                        | 29       | Antriebsrad . . . . .                             | 1     |
| M 67 K 11                       | 30       | Hülse . . . . .                                   | 1     |
| M 56 K 11                       | 31       | Nippel (Druckfederteller) . . . . .               | 1     |
| M 56 K 13                       | 32       | Druckfeder . . . . .                              | 1     |
| M 69 K 14                       | 33       | Schraube zu K 2 a . . . . .                       | 2     |
| M 67 K 17                       | 34       | Verschlussschraube . . . . .                      | 1     |
| M 69 K 18                       | 35       | Tauchglocke . . . . .                             | 1     |
| M 69 K 19                       | 36       | Dichtung . . . . .                                | 1     |
| 2x22 DIN 94                     | 37       | Splint zu K 11 . . . . .                          | 1     |
| FZJ 5 St.                       | 38       | Zahnscheibe zu DIN 86 . . . . .                   | 3     |
| M 5x8 DIN 86                    | 39       | Halbrundschraube zu K 25 a . . . . .              | 3     |
| 7,9 ø                           | 40       | Kugel zur Ölpumpe . . . . .                       | 1     |
| 10817                           | 41       | Sechskantschraube zu K 2 a . . . . .              | 2     |
| 33900                           | 42       | Dichtring zu K 17 . . . . .                       | 1     |
| M 69 K 10 b                     | 43       | Ölseier . . . . .                                 | 1     |
| M 69 K 15                       | 44       | Antriebswelle . . . . .                           | 1     |
| M 69 K 25 a                     | —        | Ölpumpe, vollständig . . . . .                    | 1     |

© SCANS A. HAASNOOT

| Bestell-Nr.                               | Bild<br>Nr. | Teilbezeichnung                               | Stück |
|---|-------------|---|-------|
| <b>Öldruckschmierung und Ölkontrolle:</b> |             |   |       |
| M 69 K 162                                | 45          | Schraubstutzen zum Zylinderkopf . . . . .     | 1     |
| M 69 K 163                                | 46          | Alba-Klemmring . . . . .                      | 1     |
| M 67 K 169                                | 47          | Schraube zum Schwenkstück . . . . .           | 1     |
| 203 1 10 042 0                            | —           | Ölrohr . . . . .                              | 1     |
| B 5 DIN 439                               | —           | Mutter zum Ölrohr . . . . .                   | 1     |
| B 8x14 DIN 7603                           | 48          | Dichtringe . . . . .                          | 3     |
| AM 10x1 DIN 7603                          | 49          | Überwurfmutter . . . . .                      | 1     |
| 20260                                     | 50          | Dichtung zu K 340 a . . . . .                 | 1     |
| 203 1 21 050 0                            | 51          | Ölsteigleitung . . . . .                      | 1     |
| M 69 K 340 a                              | 52          | Öleinfüllverschraubung mit Dichtung . . . . . | 1     |

© SCANS A. HAASNOOT



**Tafel 3**  
**Zylinder und Zylinderkopf**  
**umseitig**

© SCANS A. HAASNOOT

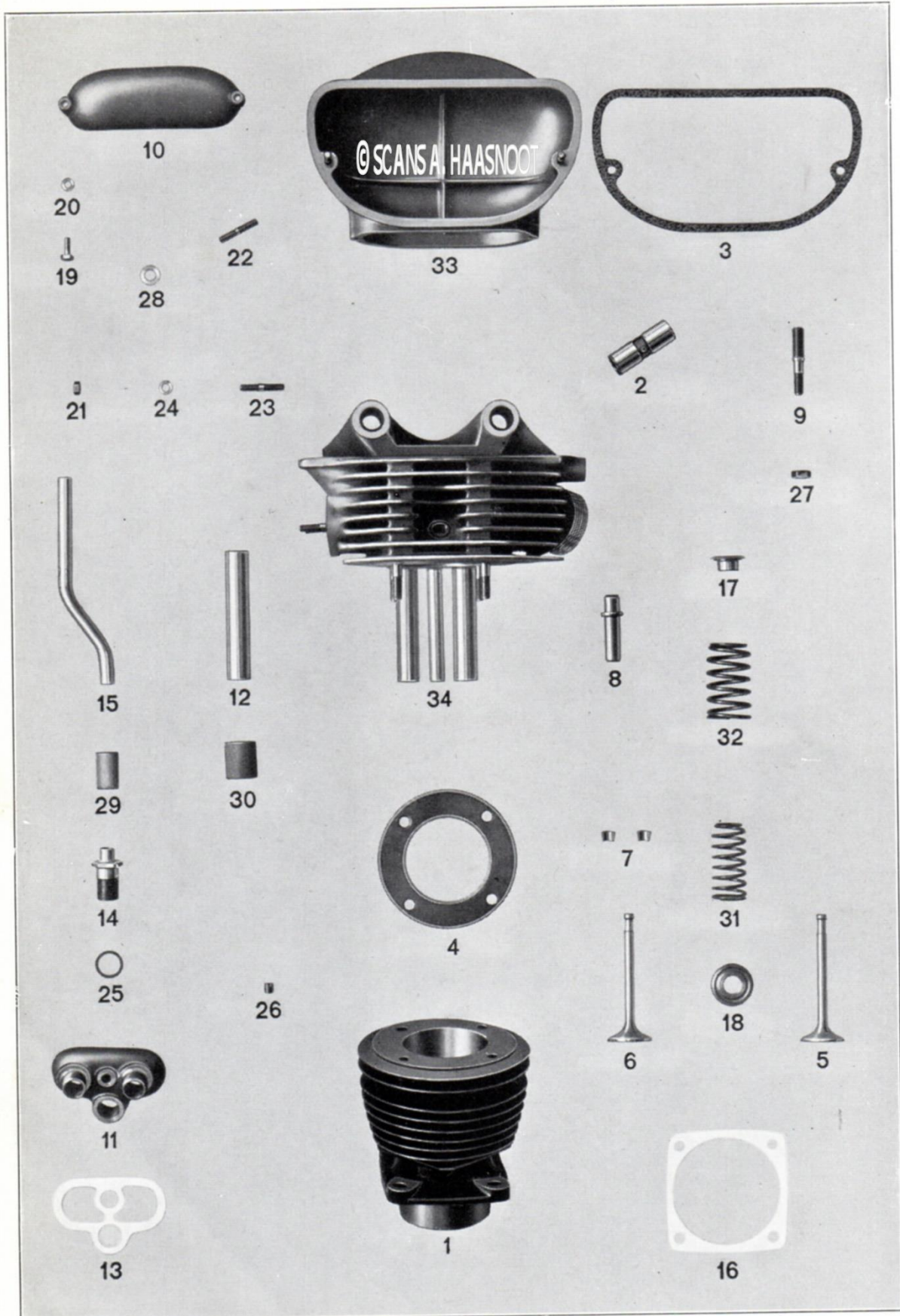

## Zylinder und Zylinderkopf

## Tafel 3

| Bestell-Nr.        | Bild Nr. | Teilbezeichnung   | Stück |
|--------------------|----------|---|-------|
| 235 1 04 001 2     | 1        | Zylinder . . . . .  | 1     |
| 203 1 04 104 0     | 2        | Laufbüchsen . . . . .   | 2     |
| 203 1 04 109 0     | 3        | Dichtung zur Schutzkappe . . . . .                                  | 1     |
| 235 1 04 109 0     | 4        | Beilage . . . . .   | 1     |
| 235 1 04 110 0     | —        | Dichtung zum Zylinderkopf . . . . .                                 | 1     |
| 203 1 04 111 0     | 5        | Ventilkegel für Auslaß . . . . .                                    | 1     |
| 203 1 04 112 0     | 6        | Ventilkegel für Einlaß . . . . .                                    | 1     |
| 203 1 04 114 0     | 7        | Keilkegel, Paar . . . . .   | 2     |
| 203 1 04 118 0     | 8        | Ventilführungsbüchsen . . . . .                                     | 2     |
| 203 1 04 126 0     | 9        | Stiftschrauben . . . . .  | 4     |
| 203 1 04 128 0     | —        | Muttern zu M 6x18 DIN 940 . . . . .                                 | 2     |
| 203 1 04 132 0     | 10       | Deckel zur Schutzhaube . . . . .                                    | 1     |
| 203 1 04 151 0     | 11       | Deckel für Schutzrohre . . . . .                                    | 1     |
| 203 1 04 152 0     | 12       | Schutzrohre . . . . .   | 2     |
| 203 1 04 153 0     | 13       | Dichtung . . . . .  | 1     |
| 203 1 04 156 0     | 14       | Verschraubung . . . . .   | 1     |
| 203 1 04 157 0     | 15       | Entlüftungsrohr . . . . .   | 1     |
| M 69 D 110         | 16       | Dichtung zum Zylinder . . . . .                                     | 1     |
| M 56 D 116         | 17       | Federteller oben . . . . .  | 2     |
| M 69 D 116 a       | 18       | Federteller unten . . . . .   | 2     |
| M 69 D 163 c       | —        | Dichtung zu 04 132 0 . . . . .                                      | 1     |
| F 69 U 232         | —        | Schelle zum Kupplungszug . . . . .                                  | 1     |
| M 5x22 DIN 931 Ca. | 19       | Schrauben zu 04 132 0 . . . . .                                     | 2     |
| 5,3 Kr. 963 Ca.    | 20       | Scheiben zu DIN 931 . . . . .                                       | 2     |
| M 6 Kr. 751 Ca.    | 21       | Muttern zur Vergaserbefestigung . . . . .                           | 2     |
| M 6x18 DIN 940 Ca. | 22       | Stiftschrauben zu 14 051 0 . . . . .                                | 2     |
| M 6x24 DIN 940 Ca. | 23       | Stiftschrauben zur Vergaserbefestigung . . . . .                    | 2     |
| 6,4 Kr. 961 Ca.    | 24       | Scheiben zur Vergaserbefestigung . . . . .                          | 2     |
| C 18x22 DIN 7603   | 25       | Dichtring zu 04 156 0 . . . . .                                     | 1     |
| 10066              | 26       | Verschlußpfropfen zum Zylinderkopf . . . . .                        | 2     |
| 10144 atr.         | 27       | Muttern zur Zylinderkopfbefestigung . . . . .                       | 4     |
| 10207 E Ca.        | 28       | Scheiben zu M 6x18 . . . . .  | 2     |
| 20450 R            | 29       | Gummimuffe zum Entlüftungsrohr . . . . .                            | 1     |
| 20453 D            | 30       | Gummimuffen zu den Schutzrohren . . . . .                           | 2     |
| 21017              | 31       | Ventilfedern innen . . . . .  | 2     |
| 21083              | 32       | Ventilfedern außen . . . . .  | 2     |
| 235 1 14 050 0     | —        | Beilage 235 1 04 109 0 mit D 110 . . . . .                          | 1     |
| 203 1 14 051 0     | 33       | Schutzkappe mit Stiftschrauben . . . . .                            | 1     |
| 203 1 14 052 0     | 34       | Zylinderkopf mit Büchsen, Stiftschrauben und Schutzrohren . . . . . | 1     |

© SCANS A. HAASNOOT

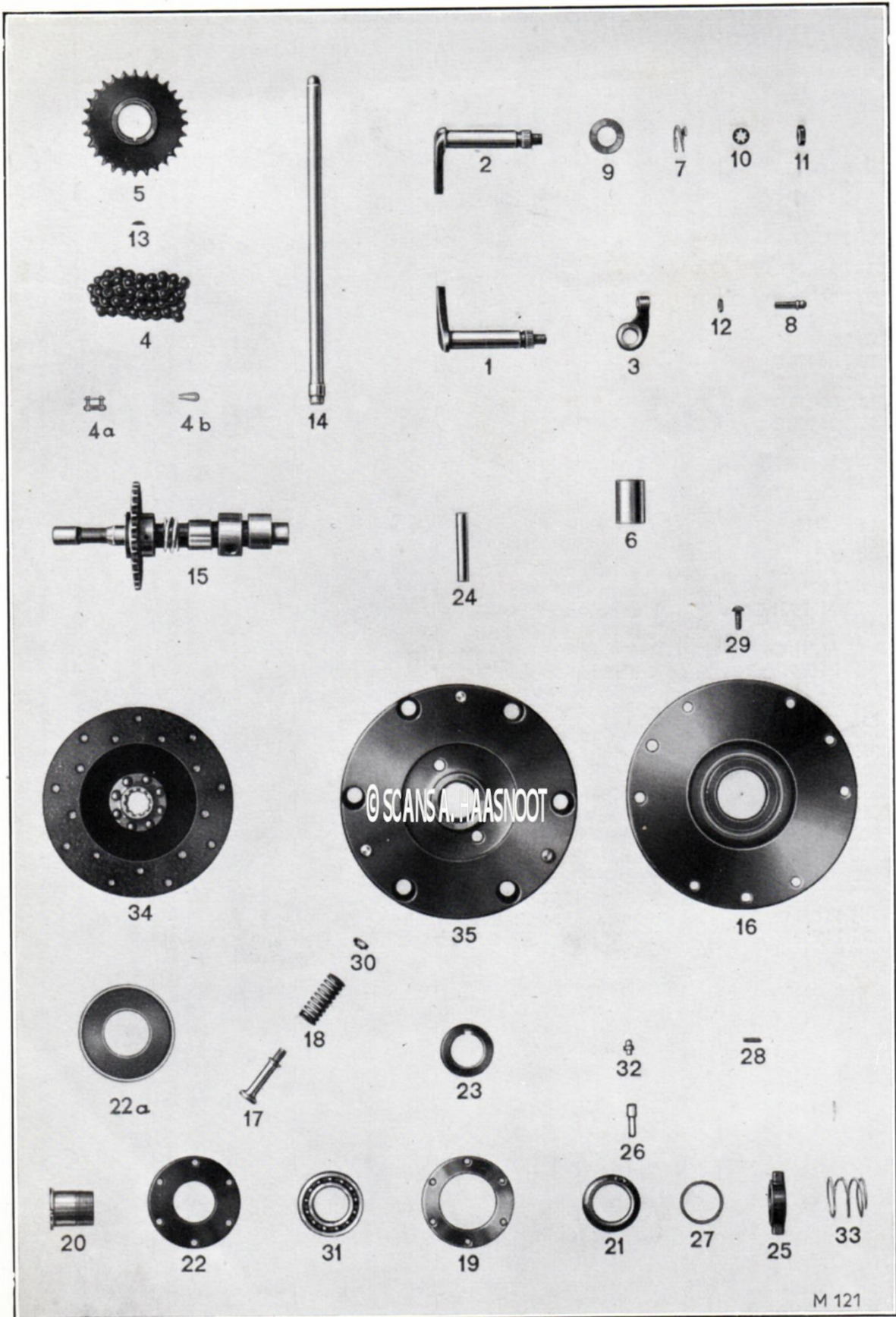

M 121

## Steuerung, Kupplung

## Tafel 4

| Bestell-Nr.                           | Bild Nr. | Teilbezeichnung   | Stück |
|---------------------------------------|----------|---|-------|
| <b>Steuerung:</b>                     |          |   |       |
| 203 1 05 070 0                        | 1        | Schwinghebel für Einlaß . . . . .                                   | 1     |
| 203 1 05 071 0                        | 2        | Schwinghebel für Auslaß . . . . .                                   | 1     |
| 203 1 05 072 0                        | 3        | Schwinghebel, Stoßstangenseite . . . . .                            | 2     |
| M 69 E 9                              | 4        | Steuerkette, drei verschiedene Längen nach Bedarf . . . . .         | 1     |
| M 69 E 10 a                           | 5        | Kettenrad auf der Steuerwelle . . . . .                             | 1     |
| M 69 E 50 d                           | 6        | Stößel . . . . .  | 2     |
| M 69 E 74                             | 7        | Federringe für Schwinghebel . . . . .                               | 2     |
| M 69 E 76                             | 8        | Druckschrauben . . . . .  | 2     |
| M 69 E 77                             | 9        | Anlaufscheiben zu den Schwinghebeln . . . . .                       | 2     |
| M 56 G 60                             | 4a       | Steckglied zur Kette mit G 62 . . . . .                             | 1     |
| M 56 G 60 a                           | —        | Steckglied zur Kette mit G 62 a . . . . .                           | 1     |
| M 56 G 62                             | 4b       | Sicherung zu G 60 (IWIS) . . . . .                                  | 1     |
| M 56 G 62 a                           | —        | Sicherung zu G 60 a (DPK) . . . . .                                 | 1     |
| FZA 10 St.                            | 10       | Zahnscheiben für die Schwinghebel . . . . .                         | 2     |
| M 10x1 Kr. 752                        | 11       | Muttern zu 05 070 0 und 05 071 0 . . . . .                          | 2     |
| Cr. Mo. St. 1 n. v.                   |          |   |       |
| 10 152                                | 12       | Muttern zu E 76 . . . . .   | 2     |
| 26 606                                | 13       | Scheibenkeil zu E 15 c . . . . .                                    | 1     |
| 203 1 15 005 0                        | 14       | Stoßstangen . . . . .   | 2     |
| M 69 E 15 c                           | 15       | Steuerwelle mit Kettenrad . . . . .                                 | 1     |
| <b>Kupplung:</b>                      |          |   |       |
| alte Ausführung bis Motor Nr. 303 500 |          |   |       |
| 203 1 11 003 0                        | 16       | Druckplatte (alte Ausführung) . . . . .                             | 1     |
| 235 1 11 004 0                        | —        | Druckplatte (neue Ausführung) . . . . .                             | 1     |
| 204 5 11 007 0                        | 17       | Führungsbolzen . . . . .  | 6     |
| 204 5 11 010 0                        | 18       | Kupplungsfeder . . . . .  | 6     |
| 203 1 11 052 0                        | 19       | Ring zur Druckplatte (für alte Ausführung) . . . . .                | 1     |
| 204 5 11 053 0                        | 20       | Führungsbüchse . . . . .  | 1     |
| 204 5 11 054 0                        | 21       | Abstandbüchse zum Kupplungsring . . . . .                           | 1     |
| 203 1 11 055 0                        | 22       | Scheibe zur Druckplatte (für alte Ausführung) . . . . .             | 1     |
| 204 5 11 056 0                        | 22a      | Kappe zu 11 004 0 (für neue Ausführung) . . . . .                   | 1     |
| M 69 L 7                              | 23       | Sicherungsblech . . . . .   | 1     |
| M 69 L 9                              | 24       | Mitnehmerbolzen . . . . .   | 3     |
| M 76 L 56                             | 25       | Kupplungsring . . . . .   | 1     |
| M 69 L 61                             | 26       | Gewindestück . . . . .  | 1     |
| M 69 L 62                             | 27       | Ausgleichscheibe zwischen 11 054 0 und L 56 (nach Bedarf) . . . . . | 1     |
| M 4x14 DIN 553                        | 28       | Gewindestift zu L 56 . . . . .                                      | 1     |
| M 6x17 DIN 87                         | 29       | Senkschrauben zu 11 003 0 (für alte Ausführung) . . . . .           | 6     |
| 10 085 A atr.                         | 30       | Muttern zu 11 007 0 . . . . .                                       | 6     |
| Nr. 16 106                            | 31       | Radiaxlager SKF . . . . .   | 1     |
| 18 710 Cr.                            | 32       | Schmiernippel . . . . .   | 1     |
| 21 071 ca.                            | 33       | Druckfeder . . . . .  | 1     |
| 235 1 22 015 0                        | 34       | Kupplungsplatte mit Belag . . . . .                                 | 1     |
| 235 1 22 052 0                        | 35       | Schwungrad mit L 9 . . . . .  | 1     |

© SCANS A. HAASNOOT

# Tafel 5

# Zündanlage, Stromerzeuger

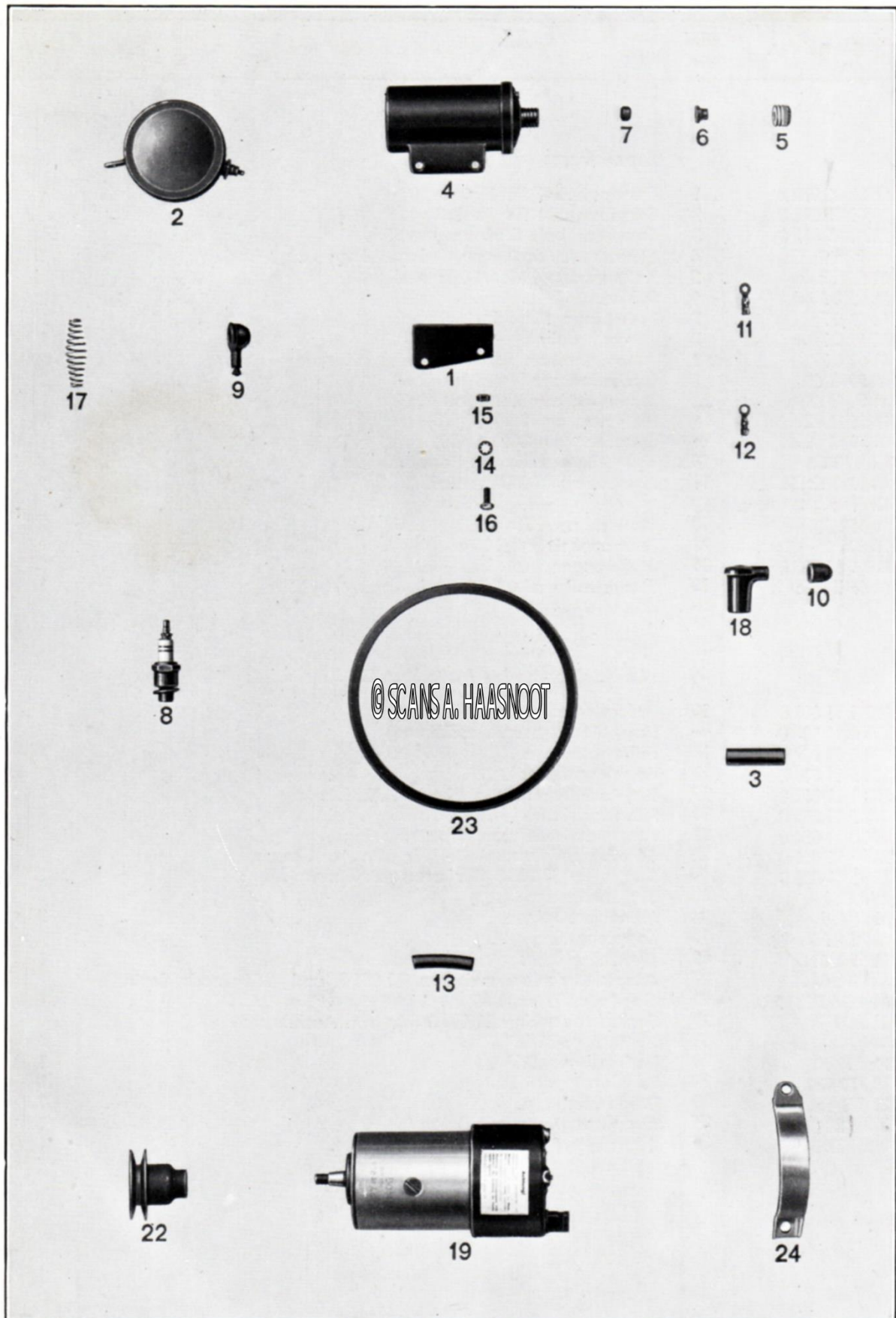

## Zündanlage, Stromerzeuger

**Tafel 5**

| Bestell-Nr.                         | Bild Nr. | Teilbezeichnung  | Stück |
|-------------------------------------|----------|--|-------|
| <b>Unterbrecher, Zündspule:</b>     |          |  |       |
| 235 1 07 006 0                      | —        | Dichtring zum Unterbrecher . . . . .                       | 1     |
| 235 1 07 710 0                      | —        | Kabelstecker—Noris ZS 140/1 . . . . .                      | 1     |
| 235 1 07 755 0                      | —        | Zündkerze Beru 225 b 16 . . . . .                          | 1     |
| 261 1 07 755 0                      | —        | Zündkerze W 175 T 1 . . . . .                              | 1     |
| 235 1 77 010 0                      | —        | Sicherungsmuttern zu M 6x12 . . . . .                      | 2     |
| 204 5 77 009 0                      | 1        | Winkel zur Zündspule . . . . .                             | 1     |
| M 67 G 1                            | 2        | Batterie-Unterbrecher . . . . .                            | 1     |
| M 69 G 1                            | —        | Unterbrecher—Noris . . . . .                               | 1     |
| F 66 H 47                           | 3        | Gummimuffe zum Zündkerzenkabel . . . . .                   | 1     |
| M 69 G 51                           | 4        | Zündspule . . . . .  | 1     |
| M 69 G 51 a                         | —        | Zündspule—Noris . . . . .                                  | 1     |
| M 67 G 52                           | 5        | Fassung . . . . .  | 1     |
| M 67 G 53                           | 6        | Hülse . . . . .  | 1     |
| M 67 G 54                           | 7        | Gummimuffe . . . . .                                       | 1     |
| M 67 G 55 a                         | 8        | Zündkerze . . . . .  | 1     |
| M 67 G 72 *                         | 9        | Regenschutzhauben zum Unterbrecher und Zündspule . . . . . | 2     |
| M 56 G 75 *                         | 10       | Gummikappe zum Zündkerzenkabel . . . . .                   | 1     |
| M 67 G 77                           | 11       | Kabelklemmen zu den Zündspulenkabeln . . . . .             | 2     |
| M 67 G 78                           | 12       | Kabelklemme zum Unterbrecher . . . . .                     | 1     |
| F 66 R 196 *                        | 13       | Gummimuffe zu 16 055 0 . . . . .                           | 1     |
| FZJ 6 St.                           | 14       | Zahnscheiben zu Kr. 751 . . . . .                          | 2     |
| M 6 Kr. 751 atr.                    | 15       | Muttern . . . . .  | 2     |
| M 6x12 Kr. 553 atr.                 | 16       | Schrauben zur Zündspule . . . . .                          | 1     |
| 1,5 qmm x 760 lg                    | —        | Kabel Zündspule—Unterbrecher . . . . .                     | 1     |
| 7 ø x 470 lg                        | —        | Hochspannungskabel Zündspule—Zündkerze . . . . .           | 2     |
| 37 702 *                            | 17       | Druckfeder zum Unterbrecher . . . . .                      | 1     |
| 254 1 16 054 0 *                    | 18       | Zündkerzenschützer KEA 7/32 . . . . .                      | 1     |
| 203 1 16 055 0                      | —        | Zündkerzenkabel mit Bild Nr. 5, 6, 7, 10, 13, 18 . . . . . | 1     |
| 235 1 16 056 0                      | —        | Befestigungsschrauben zum Unterbrecher—Noris . . . . .     | 2     |
| 235 1 16 060 0                      | —        | Zündkabel—Noris, vollst. . . . .                           | 1     |
| <b>Stromerzeuger:</b>               |          |  |       |
| M 69 M 1 a                          | 19       | Stromerzeuger, RD 45/70x2800 Bosch . . . . .               | 1     |
| M 69 M 1 b                          | —        | Stromerzeuger Noris D L a 6/45/3 . . . . .                 | 1     |
| M 69 M 5                            | 24       | Spannband . . . . .  | 1     |
| M 69 M 8                            | 22       | Riemenscheibe . . . . .                                    | 1     |
| M 69 M 11                           | 23       | Endloskeilriemen . . . . .                                 | 1     |
| * Gilt für Bosch- und Noris-Anlagen |          |  |       |

© SCANS A. HAASNOOT

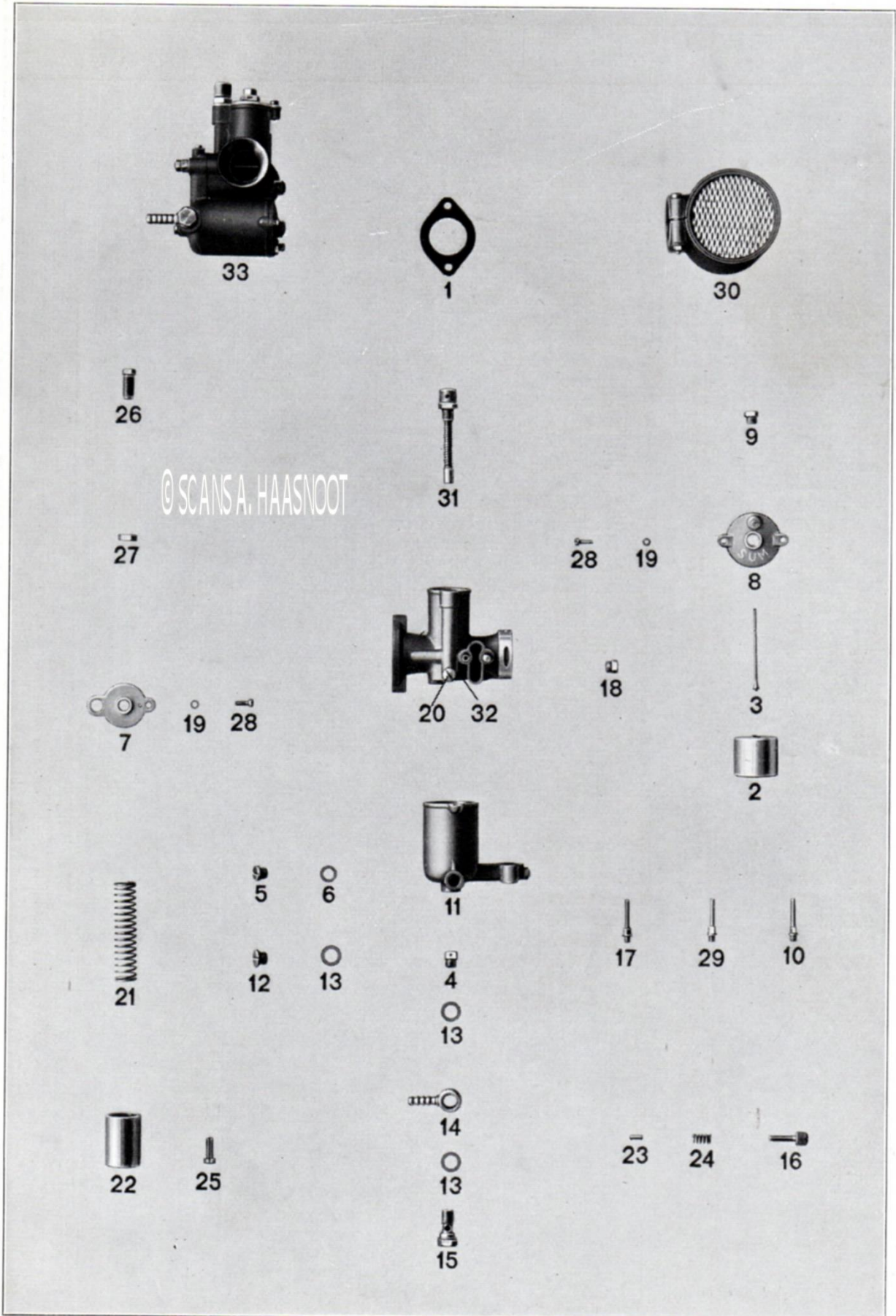



# Sum-Vergaser CK 3/22-770

# Tafel 6

| Bestell-Nr.     | Bild Nr. | Teilbezeichnung  | Stück |
|-----------------|----------|--|-------|
| 203 1 08 001 0  | 1        | Dichtung . . . . .   | 1     |
| 254 1 08 014 0  | —        | Gummihülle zum Gaszug . . . . .  | 1     |
| 235 1 08 045 0  | —        | Dichtung nur für M 69 H 41 . . . . .   | 1     |
| 235 1 08 704 1  | 2        | Schwimmer bis Motor Nr. 303 537, von Motor Nr. 304 325 bis Motor Nr. 304 475 Schwimbernadel 705 1 mitliefern . . . . . | 1     |
| 235 1 08 705 1  | 3        | Schwimbernadel, untere Kerbe für alten Schwimmer, obere Kerbe für neuen Schwimmer . . . . .                            | 1     |
| 235 1 08 706 0  | 4        | Schwimmerventil . . . . .  | 1     |
| 235 1 08 707 0  | 5        | Verschußschraube . . . . .   | 1     |
| 235 1 08 708 0  | 6        | Dichtung zu 08 707 0 . . . . .   | 1     |
| 235 1 08 710 0  | 8        | Schwimmergehäusedeckel mit Tupper . . . . .  | 1     |
| 235 1 08 711 0  | 9        | Verschußschraube . . . . .   | 1     |
| 235 1 08 714 0  | 11       | Schwimmergehäuse ohne Zubehör . . . . .  | 1     |
| 235 1 08 715 0  | 12       | Verschußschraube . . . . .   | 1     |
| 235 1 08 716 0  | 13       | Dichtung zu 08 715 0 . . . . .   | 3     |
| 235 1 08 717 0  | 14       | Schlauchanschlußstück . . . . .  | 1     |
| 235 1 08 718 0  | 15       | Verschußschraube zu 08 717 0 . . . . .   | 1     |
| 235 1 08 719 0  | 16       | Leerlaufstellschrauben . . . . .   | 2     |
| 235 1 08 730 0  | —        | Schraube — statt M 69 H 20 . . . . .   | 1     |
| M 56 H 1 a/3    | 18       | Muttern zum Schwimmergehäuse . . . . .   | 2     |
| M 69 H 14       | 19       | Federringe . . . . .   | 3     |
| M 69 H 15       | 20       | Abtropfschraube nur für Vergaser mit Anlaßvorrichtung . . . . .  | 1     |
| M 56 H 16 a/2   | 21       | Kolbenfeder . . . . .  | 1     |
| M 69 H 17       | 22       | Anlaßkolben . . . . .  | 1     |
| F 69 H 22 a     | 23       | Nippel zum Gaszug . . . . .  | 1     |
| M 67 H 25       | 24       | Federn zur Leerlaufstellschraube . . . . .   | 2     |
| F 69 H 26       | 25       | Kabelaufhängung . . . . .  | 1     |
| F 66 H 37 a     | 26       | Stellschraube . . . . .  | 1     |
| F 66 H 39       | 27       | Gegenmutter . . . . .  | 1     |
| M 69 H 101/2    | 28       | Halteschrauben . . . . .   | 3     |
| M 56 H 112 a/35 | 17       | Leerlaufdüse 35 . . . . .  | 1     |
| M 56 H 112 a/65 | 10       | Hauptdüse 65 . . . . .   | 1     |
| M 56 H 112 a/60 | 29       | Übergangsdüse 60 . . . . .   | 1     |
| 10,5 DIN 127    | —        | Federring zu 730 0 . . . . .   | 1     |
| M 69 H 20       | 31       | Anlaßvorrichtung (nach Bedarf) . . . . .   | 1     |
| M 69 H 41       | 30       | Luftfilter mit Metallgitter . . . . .  | 1     |
| M 69 H 30       | 7        | Vergaserdeckel mit Gewinde . . . . .   | 1     |
| 235 1 20 041 0  | —        | Luftfilter (nach Aufbrauch von M 69 H 41) . . . . .  | 1     |
| 235 1 20 050 1  | 32       | Vergaserkörper mit Stiftschrauben . . . . .  | 1     |
| 235 1 20 055 1  | —        | Vergaser ohne Schwimmer . . . . .  | 1     |
| 235 1 20 060 0  | —        | Schwimmergehäuse, vollständig . . . . .  | 1     |
| 235 1 20 052 1  | 33       | Vergaser, vollständig . . . . .  | 1     |

© SCANS A. HAASNOOT

# Tafel 7

# Getriebegehäuse

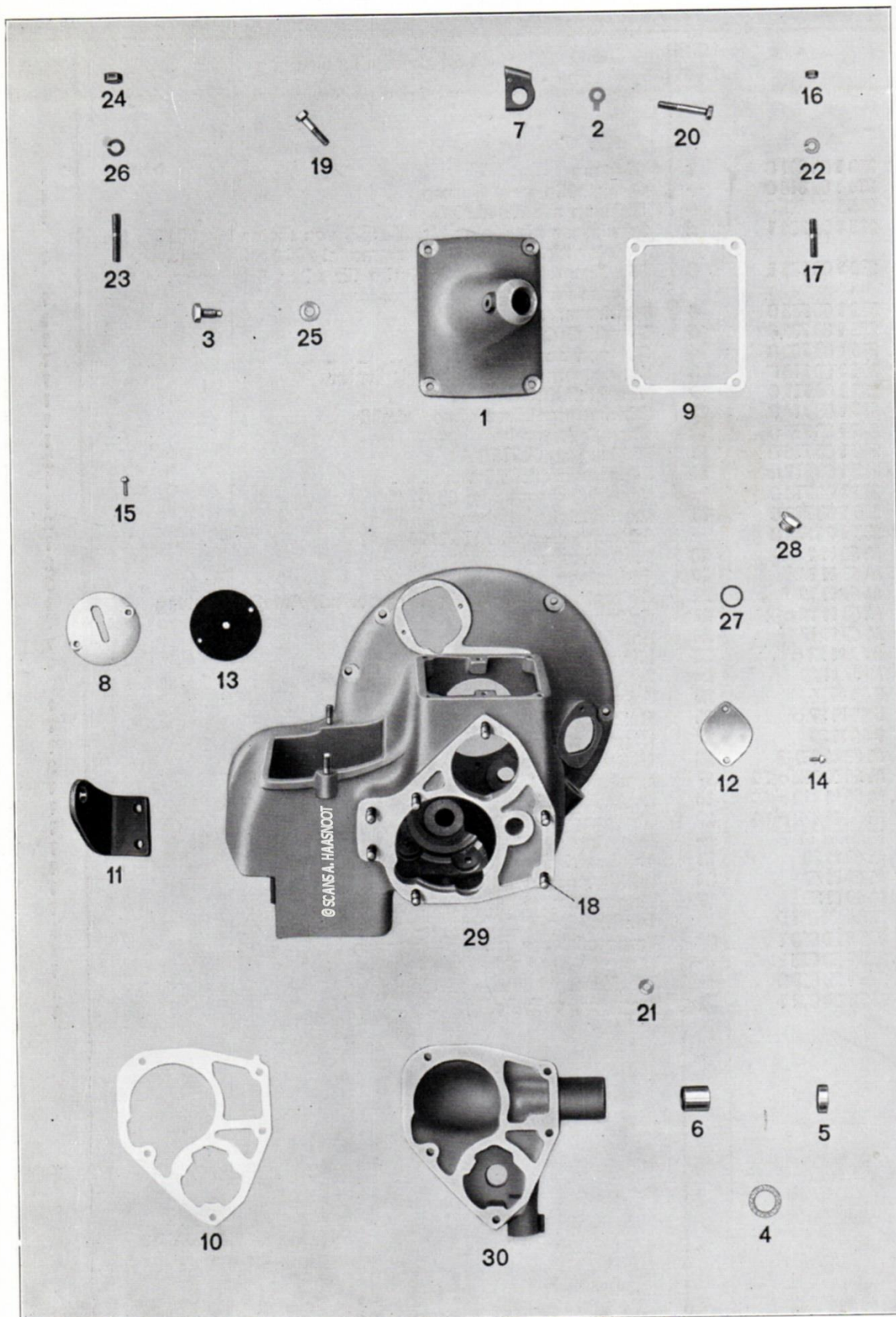

# Getriebegehäuse

# Tafel 7

| Bestell-Nr.        | Bild Nr. | Teilbezeichnung                                       | Stück |
|--------------------|----------|---|-------|
| 204 5 31 005 0     | 1        | Deckel . . . . .                                      | 1     |
| 204 5 35 010 0     | 2        | Sicherungsbleche . . . . .                            | 4     |
| 204 5 31 011 0     | 3        | Sicherungsschraube . . . . .                          | 1     |
| 204 5 31 016 0     | 4        | Dichtung . . . . .                                    | 1     |
| 204 5 31 017 0     | 5        | Büchse . . . . .                                      | 1     |
| 204 5 31 018 0     | 6        | Büchse . . . . .                                      | 2     |
| 204 5 31 020 0     | 7        | Lagerböcke . . . . .                                  | 2     |
| 204 5 31 031 0     | 8        | Deckel . . . . .                                      | 1     |
| 204 5 31 036 0     | 9        | Papierdichtung . . . . .                              | 1     |
| 204 5 31 037 0     | 10       | Papierdichtung . . . . .                              | 1     |
| 204 5 31 214 0     | 11       | Boschhornhalter . . . . .                             | 1     |
| G 69 A 32          | 12       | Verschlußblech . . . . .                              | 1     |
| G 69 A 40          | 13       | Gummischeibe . . . . .                                | 1     |
| M 4x8 DIN 86 Ca.   | 14       | Halbrundschrauben . . . . .                           | 2     |
| M 4x12 DIN 86 Ca.  | 15       | Halbrundschrauben . . . . .                           | 2     |
| M 6 Kr. 751 atr.   | 16       | Muttern zum Batteriespannband . . . . .               | 2     |
| M 6 Kr. 751 Ca.    | —        | Muttern zu 41 0 52 0 . . . . .                        | 5     |
| M 6x15 DIN 940 Ca. | 17       | Stiftschrauben zur Batteriebefestigung . . . . .      | 2     |
| M 6x20 DIN 940 Ca. | 18       | Stiftschrauben zum hinteren Deckel . . . . .          | 5     |
| M 6x28 Kr. 551 Ca. | 19       | Schrauben zu 31 005 0 . . . . .                       | 4     |
| M 6x40 Kr. 551     | 20       | Schrauben zu 31 020 0 . . . . .                       | 2     |
| 6,4 Kr. 961 Ca.    | 21       | Scheiben, 4 Stück zu M 6x28, 5 Stück zu M 6 . . . . . | 9     |
| 6,6 DIN 127        | 22       | Federringe zu M 6x15 . . . . .                        | 2     |
| M 8 DIN 934 atr.   | 24       | Muttern zum Boschhornhalter . . . . .                 | 2     |
| M 8x18 DIN 940 Ca. | 23       | Stiftschrauben zum Boschhornhalter . . . . .          | 2     |
| 8,4 Kr. 961 Ca.    | 25       | Scheibe zu 31 011 0 . . . . .                         | 1     |
| 8,5 DIN 127        | 26       | Federringe zu M 8x18 . . . . .                        | 2     |
| KA 20 255          | 27       | Dichtringe . . . . .                                  | 2     |
| St. 32831 Ca.      | 28       | Verschlußschrauben . . . . .                          | 2     |
| 204 5 41 051 0     | 29       | Getriebegehäuse mit Stiftschrauben . . . . .          | 1     |
| 204 5 41 052 0     | 30       | Hinterer Lagerdeckel mit Büchsen . . . . .            | 1     |

© SCANS A. HAASNOOT

# Tafel 8

# Hauptwelle und Wegzähler-Antrieb

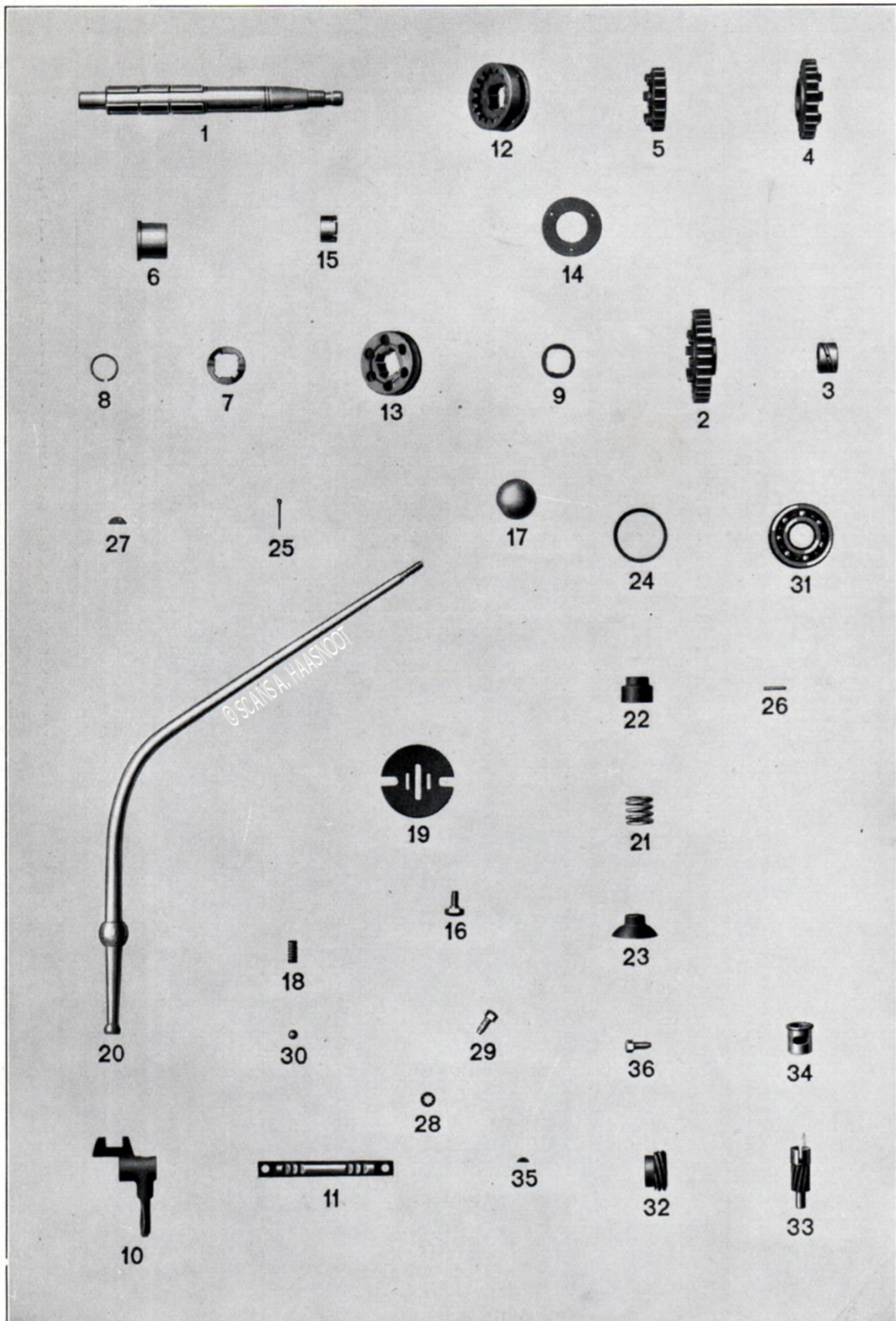

# Hauptwelle und Wegzähler-Antrieb

Tafel 8

| Bestell-Nr.               | Bild Nr. | Teilbezeichnung                                    | Stück |
|---------------------------|----------|--|-------|
| <b>Hauptwelle:</b>        |          |  |       |
| 204 5 35 001 0            | 1        | Hauptwelle   | 1     |
| 204 5 35 002 1            | 2        | Stirnrad zum 1. Gang                               | 1     |
| 204 5 35 003 1            | 3        | Büchse zum Stirnrad für 1. Gang                    | 1     |
| 204 5 35 004 0            | 4        | Stirnrad zum 2. Gang                               | 1     |
| 204 5 35 005 0            | 5        | Stirnrad zum 3. Gang                               | 1     |
| 204 5 35 006 0            | 6        | Büchse zur Hauptwelle                              | 1     |
| 204 5 35 008 0            | 7        | Anlaufscheibe in 35 004 0                          | 1     |
| 204 5 35 009 0            | 8        | Sicherungsringe zu 35 004 0 und 35 005 0           | 2     |
| 204 5 35 012 0            | 9        | Stellring auf Hauptwelle                           | 1     |
| 204 5 35 013 0            | 10       | Schaltgabeln                                       | 2     |
| 204 5 35 014 0            | 11       | Führungsachse                                      | 1     |
| 204 5 35 015 0            | 12       | Schiebeklaue für 3. und 4. Gang                    | 1     |
| 204 5 35 016 0            | 13       | Schiebeklaue für 1. und 2. Gang                    | 1     |
| 212 1 35 017 0            | 14       | Scheibe zu 6304 A                                  | 1     |
| 204 5 35 020 0            | 15       | Rundmutter   | 1     |
| 204 5 35 022 0            | 16       | Schrauben zu 35 041 0                              | 2     |
| 204 5 35 025 0            | 17       | Knopf  | 1     |
| 204 5 35 031 0            | 18       | Druckfedern zur Schaltgabel                        | 2     |
| 204 5 35 041 0            | 19       | Riegel zu 35 203 0                                 | 1     |
| 204 5 35 203 0            | 20       | Schalthebel  | 2     |
| G 69 E 22                 | 21       | Druckfeder   | 1     |
| G 69 E 24 a               | 22       | Schutzhülse  | 1     |
| G 69 E 26                 | 23       | Kugelhaube   | 1     |
| F 66 F 46                 | 24       | Paßscheibe (nach Bedarf)                           | 1     |
| 2,5x18 KS 1               | 26       | Kerbstift  | 1     |
| 4x6,5 DIN 304             | 27       | Scheibenfeder                                      | 1     |
| FZJ 6 St.                 | 28       | Zahnscheiben zu M 6x15                             | 2     |
| M 6x15 Kr. 553            | 29       | Schrauben zu 35 014 0                              | 2     |
| 8 ø                       | 30       | Kugeln zu 35 013 0                                 | 2     |
| 6304 A                    | 31       | Radiallager hinten                                 | 1     |
| 204 5 45 051 0            | —        | Keilwelle mit Bild Nr. 3, 4, 5, 6, 7, 8, 9, 12, 13 | 1     |
| <b>Wegzähler-Antrieb:</b> |          |  |       |
| 204 5 35 007 0            | 32       | Schnecke   | 1     |
| 204 5 35 027 0            | 33       | Schneckenrad                                       | 1     |
| 212 1 35 030 0            | 34       | Büchse   | 1     |
| 2,5x3,7 DIN 304           | 35       | Scheibenfeder                                      | 1     |
| 204 5 35 034 0            | 36       | Schraube   | 1     |

© SCANS A. HAASNOOT

# Tafel 9

# Antriebs- und Nebenwelle, Anwerfer

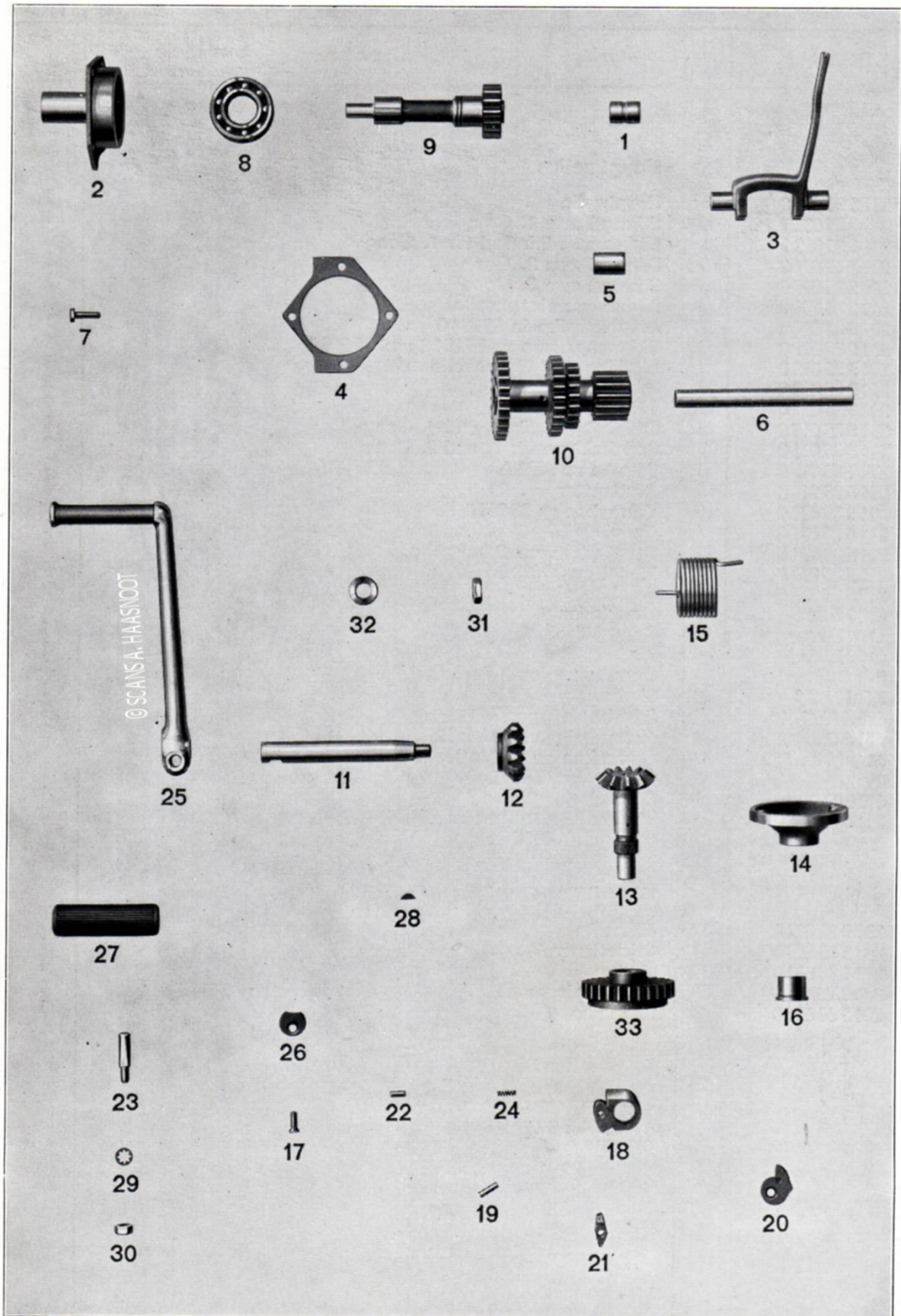

## Antriebs- und Nebenwelle, Anwerfer

**Tafel 9**

| Bestell-Nr.                      | Bild Nr. | Teilbezeichnung          | Stück |
|----------------------------------|----------|--------------------------|-------|
| <b>Antriebs- und Nebenwelle:</b> |          |                          |       |
| 204 5 34 008 0                   | 1        | Büchse zur Antriebswelle | 1     |
| 204 5 35 011 1                   | 2        | Lagerdeckel              | 1     |
| 204 5 34 013 0                   | 3        | Kupplungshebel           | 1     |
| 204 5 31 015 1                   | 4        | Dichtung                 | 1     |
| 204 5 34 022 0                   | 5        | Büchsen                  | 2     |
| 204 5 34 023 0                   | 6        | Achse                    | 1     |
| M 6x20 Kr. 551<br>6205           | 7        | Schrauben                | 2     |
| 204 5 44 051 0                   | 8        | Radiallager in 35 011 1  | 1     |
| 204 5 44 052 0                   | 9        | Antriebswelle mit Büchse | 1     |
|                                  | 10       | Nebenwellen mit Büchsen  | 1     |
| <b>Anwerfer:</b>                 |          |                          |       |
| 204 5 36 001 0                   | 11       | Anwerferwelle            | 1     |
| 204 5 36 002 0                   | 12       | Kegelrad                 | 1     |
| 204 5 36 004 0                   | 13       | Kegelradwelle            | 1     |
| 204 5 36 006 0                   | 14       | Lager                    | 1     |
| 204 5 36 007 0                   | 15       | Anwerferfeder            | 1     |
| 204 5 36 009 0                   | 16       | Büchse zum Zwischenrad   | 1     |
| 250 1 36 010 0                   | 17       | Senkschrauben zu A 14    | 2     |
| 204 5 36 010 0                   | 18       | Rasthalter               | 1     |
| 204 5 36 011 0                   | 19       | Stift zur Raste          | 1     |
| 204 5 31 013 0                   | 20       | Anschlag für Anwerfer    | 1     |
| 204 5 36 018 0                   | 21       | Raste für Anwerferwelle  | 1     |
| 204 5 36 021 0                   | 22       | Stift zur Anwerferwelle  | 1     |
| 204 5 36 022 0                   | 23       | Keilschraube             | 1     |
| 206 1 62 085 0                   | 24       | Druckfeder zu 36 021 0   | 1     |
| 204 5 36 203 0                   | 25       | Anwerferhebel            | 1     |
| 204 5 36 014 0                   | 26       | Anschlag für Raste       | 1     |
| G 74 F 15                        | 27       | Gummiraste               | 1     |
| 4x5 DIN 304                      | 28       | Scheibenkeil             | 1     |
| FZJ 8 St.                        | 29       | Zahnscheibe              | 1     |
| M 8x1 Kr. 751 ca.                | 30       | Mutter                   | 1     |
| M 12x1,5 Kr. 752                 | 31       | Mutter                   | 1     |
| 13 Kr. 961                       | 32       | Scheibe                  | 1     |
| 204 5 46 051 0                   | —        | Rasthalter               | 1     |
| 204 5 46 052 0                   | 33       | Zwischenrad mit Büchse   | 1     |

© SCANS A. HAASNOOT

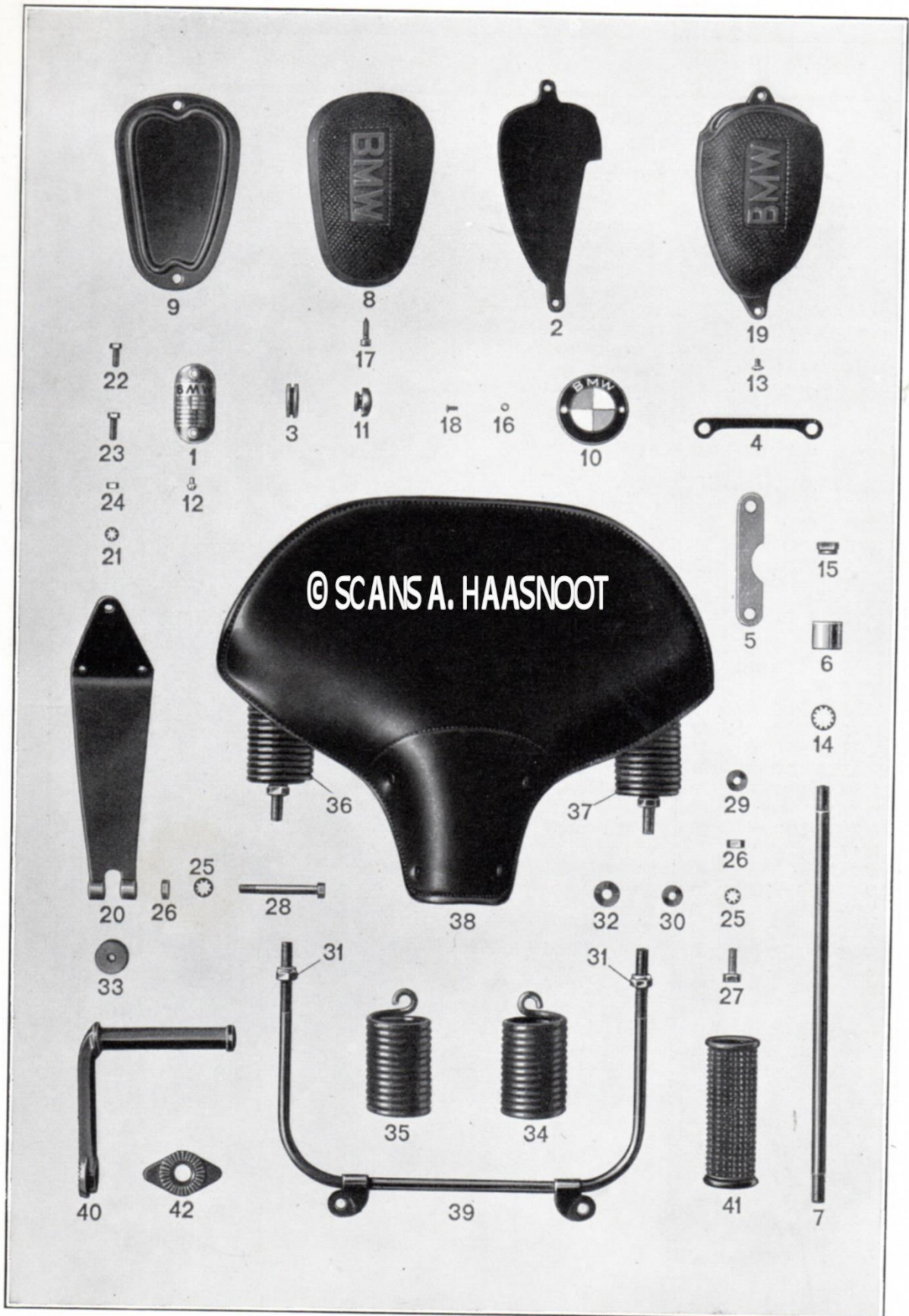



## Rahmen, Sattel, Fußrasten

Tafel 10

| Bestell-Nr.           | Bild Nr. | Teilbezeichnung  | Stück |
|-----------------------|----------|--|-------|
| <b>Rahmen :</b>       |          |  |       |
| 235 1 81 204 0        | —        | Rahmen . . . . .   | 1     |
| 235 1 77 001 0        | 1        | Baumusterschild . . . . .  | 1     |
| 212 1 77 074 0        | 2        | Unterlegblech . . . . .  | 1     |
| F 66 R 2              | 3        | Gummiringe . . . . .   | 2     |
| F 67 R 11             | 4        | Beilage . . . . .  | 1     |
| F 67 C 42             | —        | Scheibe zu R 43 (nach Bedarf) . . . . .                          | 1     |
| F 69 R 43             | 5        | Beilage zur Motorbefestigung . . . . .                           | 1     |
| F 69 R 44             | 6        | Abstandrohr zwischen Motor und Rahmen . . . . .                  | 1     |
| F 69 R 55 b           | 7        | Bolzen . . . . .   | 1     |
| F 66 R 74/2           | 9        | Unterlegblech . . . . .  | 1     |
| F 67 R 112            | 10       | BMW-Firmenzeichen . . . . .                                      | 2     |
| M 5x6 DIN 86 Ca.      | 12       | Halbrundschrauben . . . . .                                      | 2     |
| M 5x13 DIN 88 atr.    | 13       | Linsensenkschrauben . . . . .                                    | 2     |
| FZJ 12 St.            | 14       | Zahnscheiben . . . . .   | 2     |
| atr. 10 089           | 15       | Muttern . . . . .  | 2     |
| Al. 10 199            | 16       | Scheiben . . . . .   | 2     |
| atr. 22 059 A         | 17       | Zylinderkopfschrauben . . . . .                                  | 2     |
| atr. 22 504 A         | 18       | Halbrundschrauben . . . . .                                      | 4     |
| 212 1 97 015 1        | 19       | Kniekissen, rechts . . . . .                                     | 1     |
| F 66 R 100            | 8        | Kniekissen, links, vollständig . . . . .                         | 1     |
| <b>Sattel :</b>       |          |  |       |
| F 69 R 66 c           | 20       | Blattfeder . . . . .   | 1     |
| F 69 R 70 b           | —        | Veleda Sattel . . . . .  | 1     |
| FZJ 6 St.             | 21       | Zahnscheiben zu M 6x15 . . . . .                                 | 2     |
| M 6x15 Kr. 553 atr.   | 22       | Schrauben zu R 66 c . . . . .                                    | 2     |
| M 6x18 Kr. 551 atr.   | 23       | Schraube zu R 66 c . . . . .                                     | 1     |
| M 6 Kr. 751 atr.      | 24       | Muttern, 2 Stück zu M 6x15, 1 Stück zu M 6x18 . . . . .          | 3     |
| FZJ 8 St.             | 25       | Zahnscheiben, 1 Stück zu M 8x1x68, 2 Stück zu M 8x1x22 . . . . . | 3     |
| M 8 DIN 934 atr.      | —        | Muttern zu den Sattelfedern . . . . .                            | 2     |
| M 8x1 Kr. 751 atr.    | 26       | Muttern, 1 Stück zu M 8x1x68, 2 Stück zu M 8x1x22 . . . . .      | 3     |
| M 8x1x22 Kr. 551 atr. | 27       | Schrauben zu den Sattelfedern . . . . .                          | 2     |
| M 8x1x68 Kr. 551 atr. | 28       | Schraube zu R 66 c . . . . .                                     | 1     |
| 8,4 DIN 134 atr.      | 29       | Scheiben zur Sattelaufhängung . . . . .                          | 2     |
| 8,5 DIN 125 atr.      | 30       | Scheiben zur Sattelaufhängung . . . . .                          | 4     |
| M 10x1 Kr. 751 atr.   | 31       | Muttern zur Sattelstütze . . . . .                               | 4     |
| 10,3 DIN 125 atr.     | 32       | Scheiben zur Sattelstütze . . . . .                              | 4     |
| 33 201 F              | 33       | Wulstring zu M 8x1x68 . . . . .                                  | 1     |
| atr. 36 718           | 36       | Zugfeder rechtsgängig . . . . .                                  | 1     |
| atr. 36 719           | 37       | Zugfeder linksgängig . . . . .                                   | 1     |
| F 69 R 80 a           | 38       | Veledasattel mit Sattelstütze . . . . .                          | 1     |
| F 69 R 83             | 39       | Sattelstütze mit Ösen . . . . .                                  | 1     |
| <b>Fußrasten :</b>    |          |  |       |
| F 69 R 51             | 40       | Fußrasten . . . . .  | 2     |
| F 69 R 52             | 41       | Fußrastengummi . . . . .   | 2     |
| F 69 R 45             | —        | Fußrasten mit Gummi . . . . .                                    | 2     |
| F 69 R 46             | 42       | Zahnflansche . . . . .   | 2     |

© SCANS A. HAASNOOT

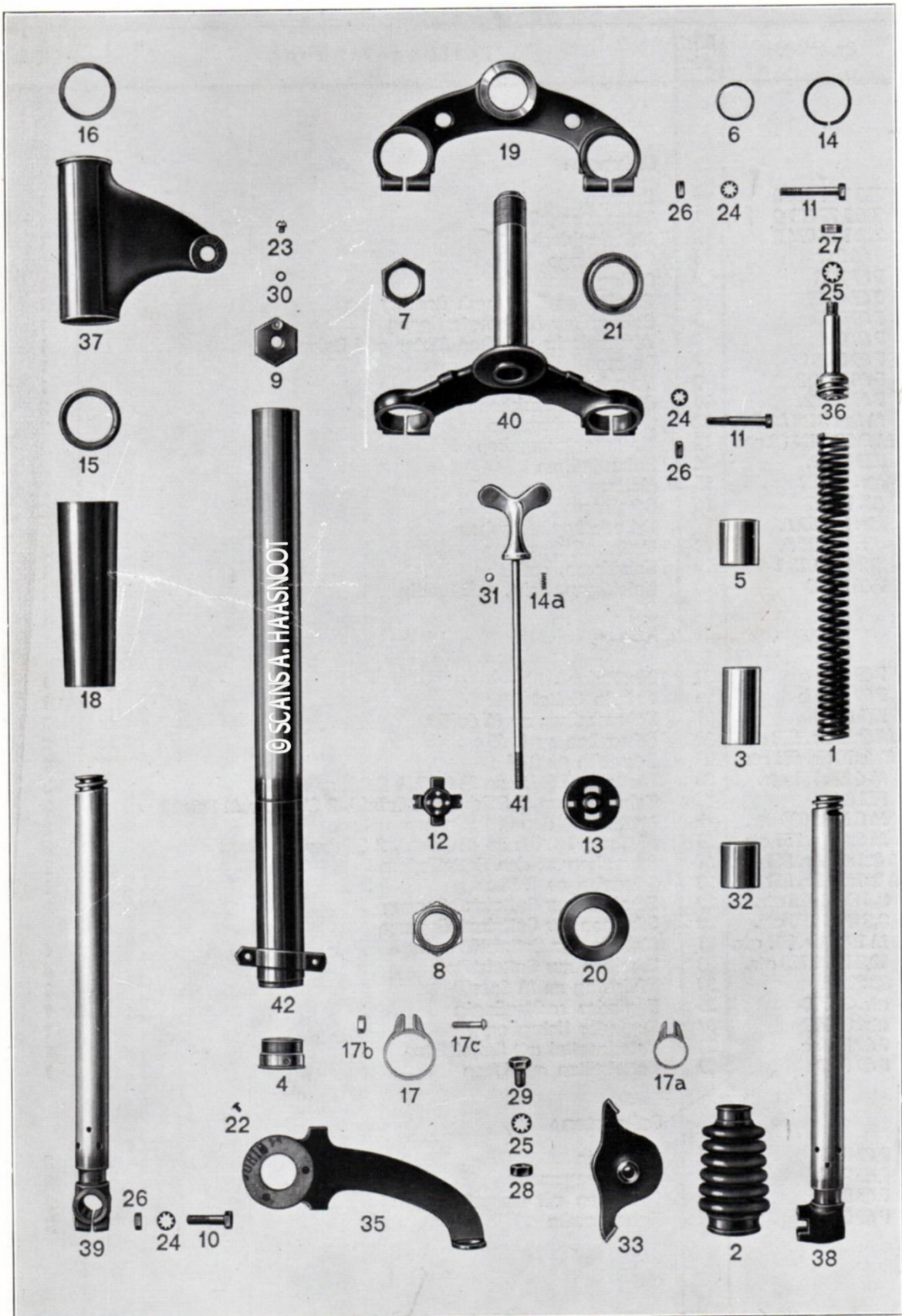

# Vorderradgabel, Federung

# Tafel 11

| Bestell-Nr.            | Bild Nr. | Teilbezeichnung  | Stück |
|------------------------|----------|--|-------|
| 235 1 62 010 1         | 1        | Tragfedern . . . . .   | 2     |
| 235 1 62 016 0         | 2        | Gummimanschetten . . . . .   | 2     |
| 235 1 62 018 0         | 3        | Abstandhülsen . . . . .  | 2     |
| 235 1 62 020 0         | 4        | Muttern zum Gabelrohr unten . . . . .  | 2     |
| 235 1 62 022 0         | 5        | Führungsbüchsen oben . . . . .   | 2     |
| 235 1 62 023 0         | 6        | Unterlegringe zwischen 62 022 0 und Gabelrohr . . . . .                                    | 2     |
| 235 1 62 024 0         | —        | Scheiben zu 62 029 0 . . . . .   | 2     |
| 251 1 62 026 0         | 21       | Laufringe mit Innenschulter unten, paarweise austauschbar . . . . .                        | 1     |
| 251 1 62 027 0         | —        | Laufringe mit Außenschulter unten, paarweise austauschbar . . . . .                        | 1     |
| 206 1 62 027 0         | 7        | Obere Mutter zum Führungsrohr . . . . .  | 1     |
| 250 1 62 028 0         | 8        | Untere Mutter zum Führungsrohr . . . . .   | 1     |
| 235 1 62 029 0         | 9        | Verschlußschrauben zu 82 284 0 und 82 294 0 . . . . .                                      | 2     |
| 206 1 62 032 0         | 10       | Klemmschraube zur Gabel unten . . . . .  | 1     |
| 235 1 62 034 0         | 11       | Klemmschrauben zum Gabelführungsblech . . . . .  | 4     |
| 206 1 62 039 0         | 12       | Federsicherung zu 82 276 0 . . . . .   | 1     |
| 206 1 62 040 0         | 13       | Sicherungskappe zu 62 039 0 . . . . .  | 1     |
| 235 1 62 074 0         | 14       | Federringe zu 82 284 0 und 82 294 0 . . . . .  | 2     |
| 206 1 62 085 0         | 14a      | Druckfedern zu 82 276 0 . . . . .  | 2     |
| 235 1 62 104 0         | 15       | Gummiringe zu 82 204 0 . . . . .   | 4     |
| 235 1 62 105 0         | 16       | Gummischeiben zu 82 204 0 (4 und 5 mm stark) . . . . .                                     | 2     |
| 235 1 62 110 1         | 17       | Schellen zur Gummistulpe, oben . . . . .   | 2     |
| 235 1 62 120 1         | 17a      | Schellen zur Gummistulpe, unten . . . . .  | 2     |
| 235 1 62 234 0         | 18       | Untere Verkleidungen . . . . .   | 2     |
| 235 1 62 254 0         | 19       | Gabelführungsblech oben . . . . .  | 1     |
| F 67 B 23              | 20       | Schutzkappe zu den Laufringen . . . . .  | 1     |
| F 66 B 26 a            | —        | Laufringe, oben . . . . .  | 2     |
| F 67 C 63              | 22       | Rohrnieten zu 82 050 0 . . . . .   | 3     |
| 2x15 DIN 94            | —        | Splint zur Druckplatte mit Flansch . . . . .   | 1     |
| M 4 DIN 934 atr.       | 17b      | Muttern zu M 4x20 . . . . .  | 4     |
| BM 4x20 DIN 86 atr.    | 17c      | Halbrundschauben . . . . . } zu den Schellen   | 4     |
| M 5x6 DIN 86 atr.      | 23       | Halbrundschauben zu 62 029 0 . . . . .   | 2     |
| FZJ 8 St.              | 24       | Zahnscheiben, 1 Stück zu 62 032 0, 4 Stück zu 62 034 0 . . . . .                           | 5     |
| FZJ 10 St.             | 25       | Zahnscheibe, 1 Stück zu 82 050 0 (nur für Solomaschinen),<br>2 Stück zu 82 051 1 . . . . . | 3     |
| M 8x1 Kr. 751 atr.     | 26       | Muttern, 1 Stück zu 62 032 0, 4 Stück zu 62 034 0 . . . . .                                | 5     |
| M 10x1 Kr. 752 atr.    | 27       | Muttern zu 82 051 1 . . . . .  | 2     |
| M 10x1 DIN 934 atr.    | 28       | Mutter zu 82 050 0 (nur für Solomaschine) . . . . .  | 1     |
| M 10x1x18 Kr. 551 atr. | 29       | Schraube zu 82 050 0 (nur für Solomaschine) . . . . .                                      | 1     |
| 20 250 B               | 30       | Dichtringe zu M 5x6 . . . . .  | 2     |
| 5,5 ø                  | 31       | Kugeln zu den Laufringen . . . . .   | 48    |
| 235 1 82 001 0         | 32       | Führungsbüchsen, unten . . . . .   | 2     |
| 250 1 82 005 0         | 33       | Druckplatte mit Flansch . . . . .  | 1     |
| 235 1 82 050 0         | 35       | Widerstandsblech, vollständig . . . . .  | 1     |
| 235 1 82 051 1         | 36       | Bolzen, vollständig . . . . .  | 2     |
| 235 1 82 204 0         | 37       | Verkleidung mit Scheinwerferhalter, links . . . . .  | 1     |
| 235 1 82 224 0         | 38       | Gabelendstück rechts, vollständig . . . . .  | 1     |
| 235 1 82 234 0         | 39       | Gabelendstück links, vollständig . . . . .   | 1     |
| 235 1 82 244 0         | —        | Verkleidung mit Scheinwerferhalter, rechts . . . . .                                       | 1     |
| 235 1 62 264 0         | 40       | Gabelführung unten, vollständig . . . . .  | 1     |
| 235 1 82 276 0         | 41       | Flügelschraube, vollständig . . . . .  | 1     |
| 235 1 82 284 0         | 42       | Gabelrohr links mit Schelle . . . . .  | 1     |
| 235 1 82 294 0         | —        | Gabelrohr rechts mit Schelle . . . . .   | 1     |
| 235 1 82 404 0         | —        | Vorderradgabel, vollständig . . . . .  | 1     |

© SCANS A. HAASNOOT

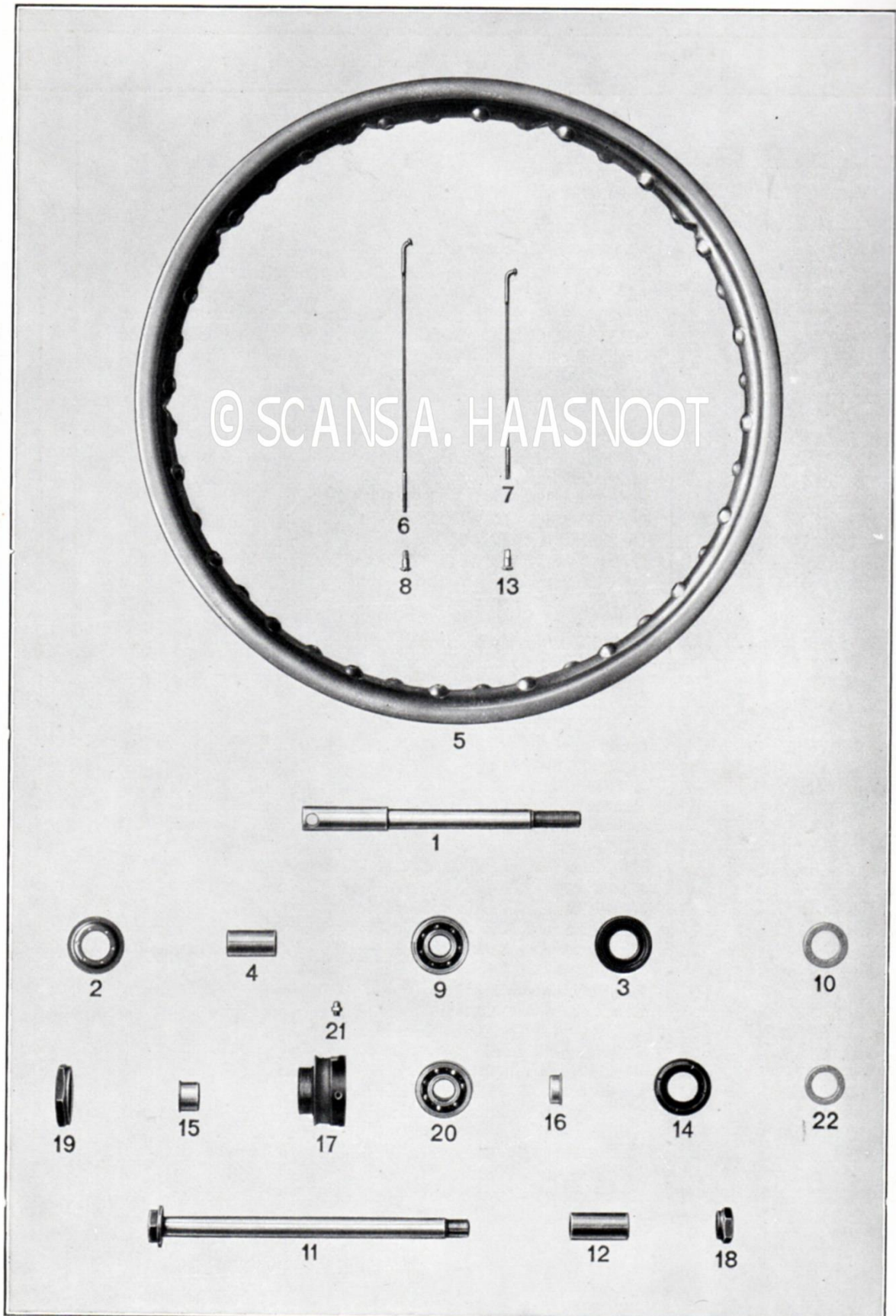

## Vorder- und Hinterrad

## Tafel 12

| Bestell-Nr.        | Bild Nr. | Teilbezeichnung                          | Stück |
|--------------------|----------|--|-------|
| <b>Vorderrad :</b> |          |  |       |
| 235 1 63 001 0     | 1        | Steckachse . . . . .                     | 1     |
| 235 1 64 015 0     | 2        | Abdeckscheiben . . . . .                 | 4     |
| 235 1 64 016 0     | 3        | Deckel . . . . .                         | 2     |
| 235 1 64 018 0     | 4        | Abstandrohr . . . . .                    | 1     |
| 235 1 64 019 0     | —        | Abstandbüchsen . . . . .                 | 2     |
| 235 1 64 244 0     | 5        | Felge 3 x 19 . . . . .                   | 1     |
| F 66 F 84          | —        | Gummiring für Ventil . . . . .           | 1     |
| M 4x220x8x112      | 6        | Speichen . . . . .                       | 18    |
| Kr. 4371 atr.      |          |  |       |
| M 4x173x10x88      | 7        | Speichen . . . . .                       | 18    |
| Kr. 4371 atr.      |          |  |       |
| M 4 Kr. 4371 St.   | 8        | Nippel . . . . .                         | 36    |
| AM 6x0,75          | 21       | Druckschmierkopf . . . . .               | 1     |
| DIN 3402           |          |  |       |
| 6303               | 9        | Radiaxlager . . . . .                    | 2     |
| 34 438             | 10       | Filzringe . . . . .                      | 2     |
| 235 1 84 204 0     | —        | Vorderradnabe mit Bremstrommel . . . . . | 1     |
| 235 1 84 214 1     | —        | Vorderrad, vollständig . . . . .         | 1     |
| <b>Hinterrad :</b> |          |  |       |
| 220 1 66 066 0     | 22       | Filzringe zu F 64 . . . . .              | 2     |
| 204 5 66 071 5     | 11       | Steckachse . . . . .                     | 1     |
| 204 5 66 072 0     | 12       | Abstandhülse . . . . .                   | 1     |
| M 4x176x10,5x88    | —        | Speichen, kurz . . . . .                 | 18    |
| Kr. 4371           |          |  |       |
| 235 1 64 244 0     | 5        | Felge 3x19 . . . . .                     | 1     |
| F 66 F 61          | 14       | Sicherungsring . . . . .                 | 1     |
| F 69 F 62          | 15       | Büchse zu F 61 . . . . .                 | 1     |
| F 66 F 62          | 16       | Büchse zu F 61 . . . . .                 | 1     |
| F 66 F 64          | 17       | Lagerbüchse . . . . .                    | 1     |
| F 66 F 75          | 19       | Mutter . . . . .                         | 1     |
| 235 1 66 072 0     | 18       | Kronenmutter . . . . .                   | 1     |
| F 69 F 79          | —        | Gegenmutter . . . . .                    | 1     |
| F 66 F 84          | —        | Gummiring für Ventil . . . . .           | 1     |
| M 4 Kr. 4371 St.   | 13       | Nippel . . . . .                         | 36    |
| M 4x218x9,5x110    | —        | Speichen zur Nabe . . . . .              | 18    |
| Kr. 4371 atr.      |          |  |       |
| SKF 1303           | 20       | Pendelkugellager zu F 64 . . . . .       | 1     |
| Cr. 18710          | 21       | Schmiernippel zu F 64 . . . . .          | 1     |
| 204 5 84 204 0     | —        | Nabe mit Bremstrommel . . . . .          | 1     |
| 235 1 84 224 0     | —        | Hinterrad, vollständig . . . . .         | 1     |
| F 69 F 70          | —        | Lagerbüchse, hinten . . . . .            | 1     |

© SCANS A. HAASNOOT

Tafel 13

Vorder- und Hinterradbremse

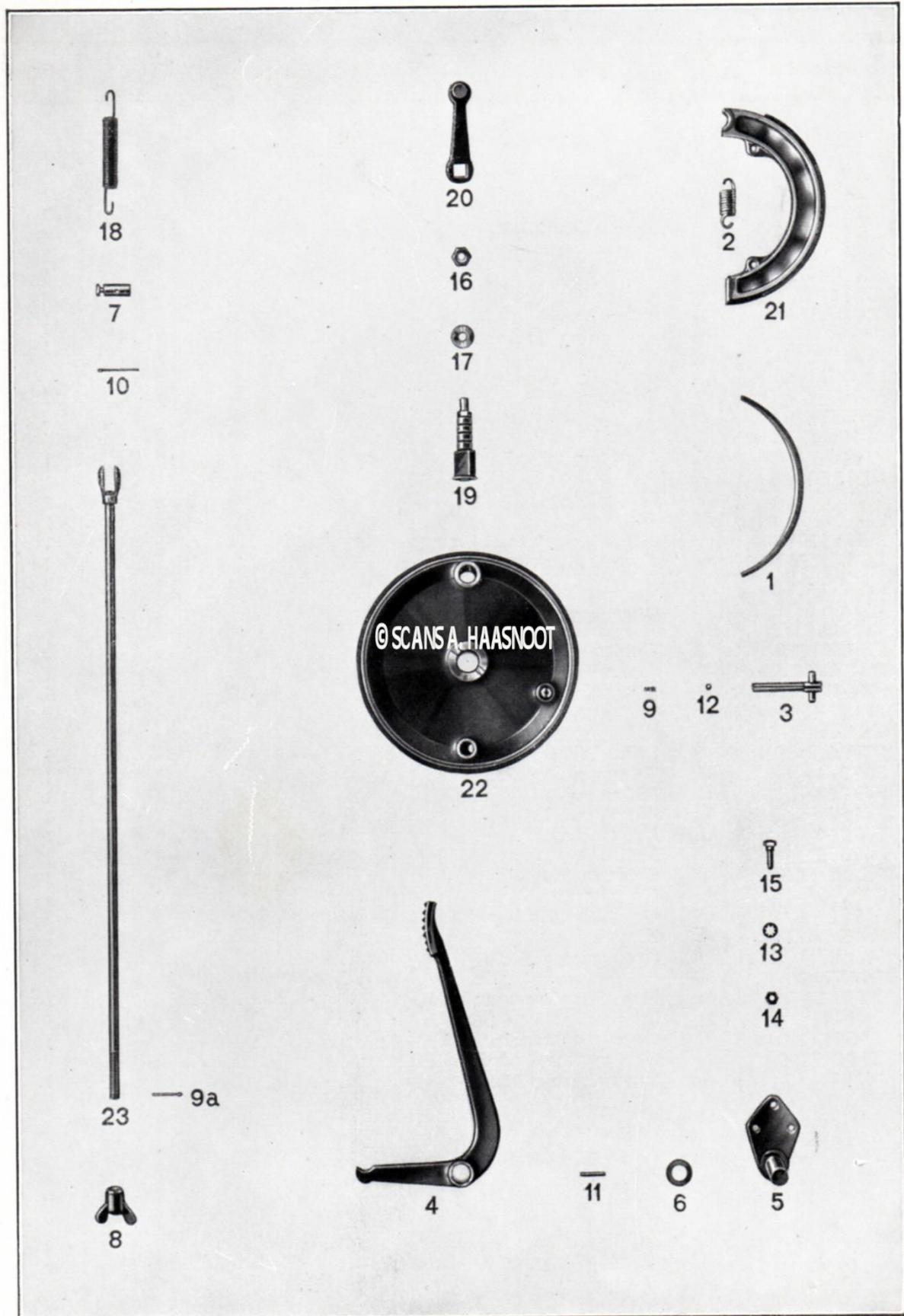

## Vorder- und Hinterradbremse

**Tafel 13**

| Bestell-Nr.         | Bild Nr. | Teilbezeichnung                  | Stück |
|---------------------|----------|----------------------------------|-------|
| 250 1 63 017 0      | —        | Hohnieten . . . . .              | 18    |
| 235 1 63 018 0      | 1        | Bremsbeläge . . . . .            | 2     |
| 235 1 63 021 0      | 2        | Bremsbackenfedern . . . . .      | 2     |
| 250 1 63 037 0      | 3        | Stellschraube . . . . .          | 1     |
| F 69 M 1            | 4        | Fußbremshebel . . . . .          | 1     |
| F 69 M 2            | 5        | Lagerbock zu M 1 . . . . .       | 1     |
| F 69 M 12           | 6        | Stellring zu M 1 . . . . .       | 1     |
| F 67 M 18           | 7        | Bolzen für Zugstange . . . . .   | 1     |
| F 69 M 22 a         | 8        | Flügelmutter . . . . .           | 1     |
| F 69 R 106          | 9        | Druckfeder . . . . .             | 1     |
| 2x15 DIN 94         | 9a       | Splint zu M 25 . . . . .         | 1     |
| 2x25 DIN 94         | 10       | Splint zu M 18 . . . . .         | 1     |
| 3x20 KS 1           | 11       | Kerbstift zu M 12 . . . . .      | 1     |
| 4 ø                 | 12       | Kugel . . . . .                  | 1     |
| FZJ 6 St.           | 13       | Zahnscheiben zu M 6x18 . . . . . | 3     |
| M 6 Kr. 751 atr.    | 14       | Muttern zu M 6x18 . . . . .      | 3     |
| M 6x18 Kr. 551 atr. | 15       | Schrauben zu M 2 . . . . .       | 3     |
| M 8x1 Kr. 751 atr.  | 16       | Mutter zu 83 005 0 . . . . .     | 1     |
| 8,3 DIN 125 atr.    | 17       | Scheibe zu 83 005 0 . . . . .    | 1     |
| 36 531              | 18       | Rückzugfeder . . . . .           | 1     |
| 235 1 83 005 0      | 19       | Bremsschlüssel . . . . .         | 1     |
| 235 1 83 050 0      | 20       | Bremshebel . . . . .             | 1     |
| 235 1 83 055 0      | 21       | Bremsbacken mit Belag . . . . .  | 2     |
| 235 1 83 204 0      | 22       | Vorderradbremshalter . . . . .   | 1     |
| F 69 M 25           | 23       | Zugstange . . . . .              | 1     |

© SCANS A. HAASNOOT

# Tafel 14

# Hinterradantrieb

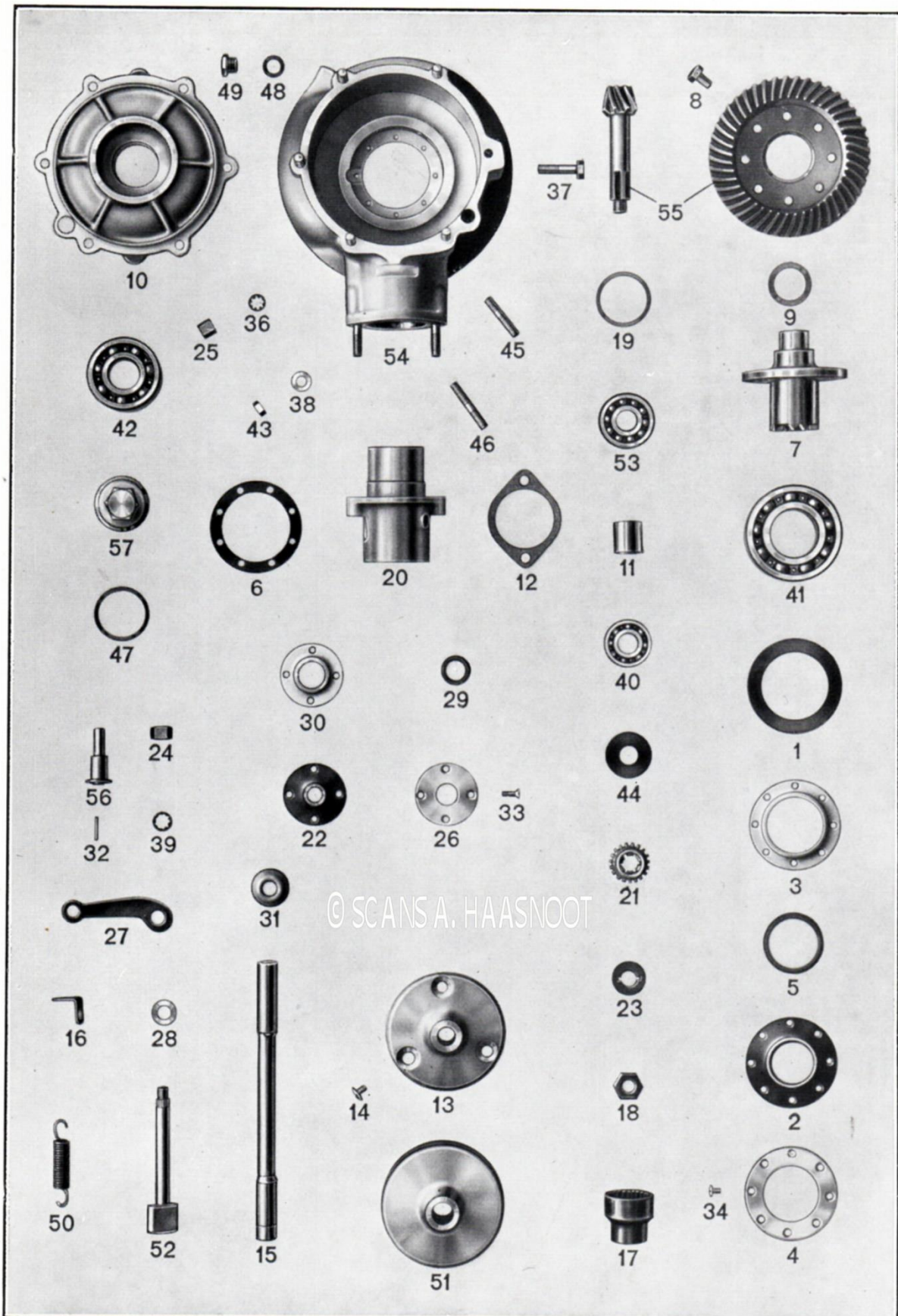



## Hinterradantrieb

## Tafel 14

| Bestell-Nr.         | Bild Nr. | Teilbezeichnung   | Stück |
|---------------------|----------|---|-------|
| 250 1 63 017 0      | —        | Rohrrieten . . . . .  | 10    |
| 204 5 66 003 0      | 1        | Paßscheibe zu 6208 . . . . .                                      | 1     |
| 204 5 66 006 0      | 2        | Lederstulpe zu 66 010 0 . . . . .                                 | 1     |
| 204 5 66 008 0      | 3        | Halteblech zu 66 010 0 . . . . .                                  | 1     |
| 204 5 66 009 0      | 4        | Verschlußdeckel zu 66 010 0 . . . . .                             | 1     |
| 204 5 66 010 0      | 5        | Spiralfederring zum Mitnehmerflansch . . . . .                    | 1     |
| 204 5 66 011 0      | 6        | Dichtung zum Halteblech . . . . .                                 | 1     |
| 204 5 66 014 0      | 7        | Mitnehmerflansch zum Tellerrad . . . . .                          | 1     |
| 220 1 66 023 0      | 8        | Schrauben zum Mitnehmerflansch . . . . .                          | 8     |
| 204 5 66 028 0      | 9        | Abstandscheibe zu 6305 . . . . .                                  | 1     |
| 204 5 66 033 0      | 10       | Deckel zum Gehäuse für Gelenkwelle . . . . .                      | 1     |
| 204 5 66 042 1      | 11       | Abstandhülse zum Ritzel bis Motor-Nr. 300 450 . . . . .           | 1     |
| 204 5 66 042 0      | —        | Abstandhülse zum Ritzel ab Motor-Nr. 300 451 . . . . .            | 1     |
| 235 1 66 047 0      | —        | Verschlußglocke ab Motor-Nr. 300 451 . . . . .                    | 1     |
| 204 5 66 048 0      | 12       | Paßflansch zur Verschlußglocke (nach Bedarf 1,5-2-3 mm) . . . . . | 1     |
| 235 1 66 051 0      | 13       | Stoßdämpferflansch auf Gelenkwelle . . . . .                      | 1     |
| 235 1 66 053 0      | 14       | Senkschrauben zum Stoßdämpferflansch . . . . .                    | 3     |
| 235 1 66 203 0      | 15       | Gelenkwelle . . . . .   | 1     |
| F 67 F 16           | 16       | Winkel für Bremsrückzugfeder . . . . .                            | 1     |
| F 67 F 34           | —        | Dichtung zwischen Gehäuse und Deckel . . . . .                    | 1     |
| F 67 F 41 b/1       | 17       | Mitnehmer zum Ritzel . . . . .                                    | 1     |
| F 67 F 44 a         | 18       | Mutter zum Ritzel . . . . .                                       | 1     |
| F 67 F 46           | 19       | Paßscheibe zum Pendellager 2303 (Stärke nach Bedarf) . . . . .    | 1     |
| F 67 F 47 e         | 20       | Verschlußglocke bis Motor-Nr. 300 450 . . . . .                   | 1     |
| F 69 F 49 a         | 21       | Kupplungsnabe zum Ritzel . . . . .                                | 1     |
| F 67 C 62           | —        | Bremsbeläge . . . . .   | 2     |
| F 67 F 67           | 22       | Lederstulpe zu F 87 . . . . .                                     | 1     |
| F 67 F 68           | 23       | Sicherungsblech zum Ritzel . . . . .                              | 1     |
| F 69 F 73           | 24       | Mutter zum Bremshebel . . . . .                                   | 1     |
| F 69 F 74           | 25       | Mutter zu 15 456 . . . . .  | 5     |
| F 67 F 82 b         | 26       | Deckel zur Verschlußglocke . . . . .                              | 1     |
| F 67 F 84           | 27       | Bremshebel . . . . .  | 1     |
| F 67 F 86           | 28       | Abstandring zum Bremsschlüssel . . . . .                          | 1     |
| F 67 F 87           | 29       | Spiralfederring zur Verschlußglocke . . . . .                     | 1     |
| F 67 F 88 a         | 30       | Halteblech zu F 87 . . . . .                                      | 1     |
| F 67 F 91           | 31       | Gummiring auf der Gelenkwelle . . . . .                           | 1     |
| M 5x12 DIN 88 Ca.   | 33       | Linsensenkschrauben zu 66 009 0 . . . . .                         | 8     |
| M 5x15 DIN 88 Ca.   | 34       | Linsensenkschrauben zu F 82 b . . . . .                           | 4     |
| FZJ 8 St.           | 36       | Zahnscheiben, 5 Stück zu F 74, 1 Stück zu M 8x32 . . . . .        | 6     |
| M 8x32 DIN 931 atr. | 37       | Schraube zum Gehäuse für Gelenkwelle oben . . . . .               | 1     |
| 8,4 DIN 433 Ca.     | 38       | Scheiben zur Verschlußglocke . . . . .                            | 2     |
| FZJ 10 St.          | 39       | Zahnscheiben zu F 73 . . . . .                                    | 1     |
| Nr. 2303            | —        | Pendellager zum Ritzel bis Motor-Nr. 300 450 . . . . .            | 1     |
| Nr. 6203            | 40       | Radiaxlager zum Ritzel . . . . .                                  | 1     |
| Nr. 6208            | 41       | Radiaxlager zum Mitnehmerflansch, 80 ø . . . . .                  | 1     |
| Nr. 6305            | 42       | Radiaxlager zum Mitnehmerflansch, 62 ø . . . . .                  | 1     |
| Ca. 10 153 A        | 43       | Muttern zur Verschlußglocke . . . . .                             | 2     |
| St. 10 214 B        | 44       | Scheibe zum Radiaxlager Nr. 6203 . . . . .                        | 1     |
| 15 456 Ca.          | 45       | Stiftschrauben zum Gehäuse . . . . .                              | 5     |
| 15 459 B Ca.        | 46       | Stiftschrauben zum Befestigen der Verschlußglocke . . . . .       | 2     |
| KA 20 235           | 47       | Dichtung zu F 31 . . . . .  | 1     |
| KA 20 255           | 48       | Dichtung zu 32831 . . . . .                                       | 1     |
| St. 32 831 Ca.      | 49       | Verschlußschraube zur Öleinfüllung . . . . .                      | 1     |
| 36 544 B            | 50       | Bremsbackenfedern . . . . .                                       | 2     |
| 235 1 86 002 0      | 51       | Stoßdämpfer mit Gummi . . . . .                                   | 1     |

© SCANS A. HAASNOOT

| Bestell-Nr.    | Bild<br>Nr. | Teilbezeichnung   | Stück |
|----------------|-------------|---|-------|
| 204 5 86 005 0 | 52          | Bremsschlüssel . . . . .                                      | 1     |
| 250 1 86 006 0 | 53          | Pendellager zum Ritzel, ab Motor-Nr. 300 451 . . . . .        | 1     |
| 235 1 86 051 0 | 55          | Tellerrad mit Ritzel 8x45 . . . . .                           | 1     |
| 204 5 86 055 0 | 54          | Gehäuse für Gelenkwelle mit 15456, 15459 B und F 17 . . . . . | 1     |
| 204 5 86 060 0 | —           | Hinterradantrieb, vollständig . . . . .                       | 1     |
| 235 1 86 403 0 | —           | Gelenkwelle vollständig, bis Motor-Nr. 300 450 . . . . .      | 1     |
| 235 1 86 403 1 | —           | Gelenkwelle vollständig, ab Motor-Nr. 300451 . . . . .        | 1     |
| F 67 F 17      | 56          | Bolzen für Bremsbacken . . . . .                              | 1     |
| F 67 F 31      | 57          | Verschußschraube . . . . .                                    | 1     |
| F 67 C 65      | —           | Bremsbacken mit Bremsbelag . . . . .                          | 2     |

© SCANS A. HAASNOOT

## **Tafel 15**

**Vorder- u. Hinterradschutzblech,  
Gepäckträger und Kippständer  
Signalanlage, hint. Nr.-Schild  
umseitig**

© SCANS A. HAASNOOT

**Tafel 15**

**Vorder- und Hinterradschutzblech,  
Gepäckträger und Kippständer,  
Signalanlage, hinteres Nummernschild**

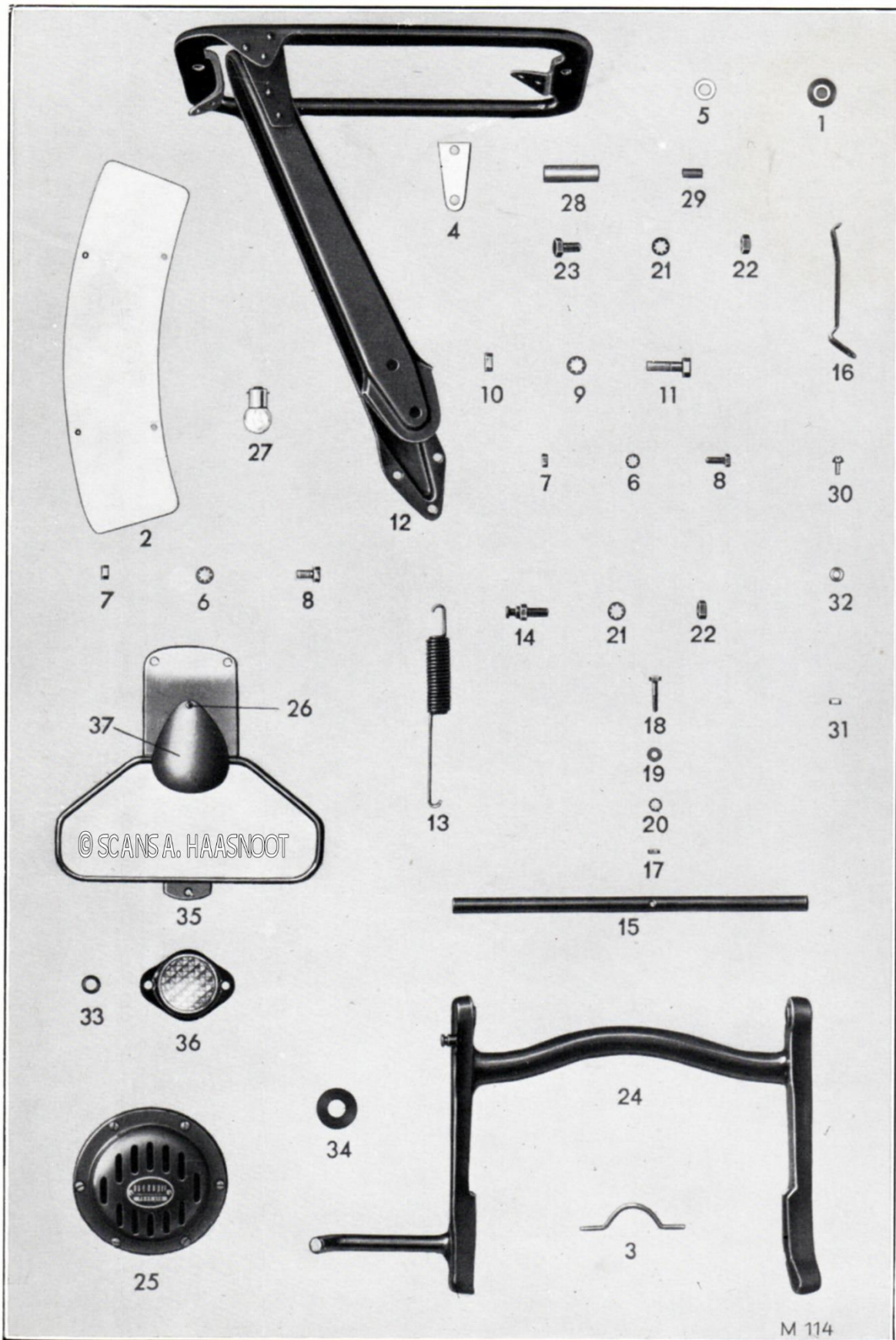

**Vorder- und Hinterradschutzblech,  
Gepäckträger und Kippständer  
Signalanlage, hinteres Nummernschild**

**Tafel 15**

| Bestell-Nr.                                     | Bild Nr. | Teilbezeichnung   | Stück |
|---|----------|---|-------|
| <b>Schutzbleche und Gepäckträger :</b>          |          |   |       |
| 235 1 77 003 0                                  | 1        | Gummipuffer . . . . .   | 2     |
| 206 1 77 020 0                                  | 2        | Nummernschild . . . . .   | 1     |
| 212 1 77 020 0                                  | —        | Nummernschild für sechsstellige Zahlen . . . . .  | 1     |
| 235 1 76 244 0                                  | 3        | Schellen zum Vorderradschutzblech (nach Bedarf) . . . . .   | 2     |
| F 69 Q 103                                      | 4        | Füllstück zu 96 001 0, rechts . . . . .   | 1     |
| F 69 Q 104                                      | 5        | Zwischenring zu 96 001 0, links . . . . .   | 1     |
| FZJ 6 St.                                       | 6        | Federnde Zahnscheiben, 2 Stück zum Nummernschild, 6 Stück zur Schutzblechbefestigung, 3 Stück zu 96 001 0 . . . . . | 11    |
| M 6 Kr 751 atr.                                 | 7        | Sechskantmutter, 2 Stück zum Nummernschild, 6 Stück zur Schutzblechbefestigung, 3 Stück zu 96 001 0 . . . . .       | 11    |
| M 6x12 Kr. 553 atr.                             | 8        | Sechskantschraube, 2 Stück zum Nummernschild, 3 Stück zu 96 001 0 . . . . .   | 5     |
| M 6x15 Kr. 553 Ca.                              | —        | Sechskantschrauben zur Schutzblechbefestigung . . . . .   | 6     |
| 6,2 DIN 134 atr.                                | —        | Beilagscheibe zu 76 244 0 (nach Bedarf) . . . . .   | 4     |
| FZJ 8 St.                                       | 9        | Federnde Zahnscheiben zu 96 214 0 . . . . .   | 4     |
| M 8 DIN 934 atr.                                | 10       | Sechskantmuttern zu 96 001 0 . . . . .  | 2     |
| M 8x1 Kr. 751 atr.                              | —        | Sechskantmuttern zum Befestigen des Hinterradschutzbleches am Rahmen . . . . .                                      | 2     |
| M 8x28 DIN 931 atr.                             | 11       | Sechskantschrauben zu 96 001 0 . . . . .  | 2     |
| 235 1 96 204 0                                  | —        | Vorderradschutzblech . . . . .  | 1     |
| 204 5 96 214 0                                  | —        | Hinterradschutzblech mit Gepäckträger . . . . .   | 1     |
| 235 1 96 234 0                                  | 12       | Gepäckträger mit Stützen . . . . .  | 1     |
| <b>Kippständer :</b>                            |          |   |       |
| F 67 J 5  | 13       | Zugfeder zum Kippständer . . . . .  | 1     |
| F 69 J 7  | 14       | Rillenbolzen für Zugfeder . . . . .   | 1     |
| F 69 R 23                                       | 15       | Kippständerachse . . . . .  | 1     |
| F 67 A 66                                       | 16       | Feder zum hinteren Kippständer . . . . .  | 1     |
| M 5 DIN 934 atr.                                | 17       | Sechskantmutter zu M 8x1x15 . . . . .   | 1     |
| M 5x25 DIN 931 atr.                             | 18       | Sechskantschraube zu R 23 . . . . .   | 1     |
| 5,2 DIN 125 atr.                                | 19       | Unterlegscheibe zu M 8x1x15 . . . . .   | 1     |
| FZJ 5,5 St.                                     | 20       | Federnde Zahnscheibe zu M 5x25 . . . . .  | 1     |
| FZJ 8 St.                                       | 21       | Federnde Zahnscheiben, je 1 Stück zu J 7 und A 66 . . . . .   | 2     |
| M 8x1 Kr. 751 atr.                              | 22       | Sechskantmutter, 1 Stück zu J 7, 1 Stück zu A 66 . . . . .  | 2     |
| M 8x1x15 Kr. 551 atr.                           | 23       | Sechskantschraube zu A 66 . . . . .   | 1     |
| F 69 J 20 c                                     | 24       | Kippständer . . . . .   | 1     |
| <b>Signalanlage :</b>                           |          |   |       |
| F 66 U 201                                      | 25       | Boschhorn . . . . .   | 1     |
| 1,5 ø x 1550 lg                                 | —        | Kabel Horn—Scheinwerfer . . . . .   | 1     |
| 1,5 ø x 1595 lg                                 | —        | Kabel Horn—Druckknopf . . . . .   | 1     |
| 235 1 97 204 0                                  | —        | Noris—Horn HN 6/24 . . . . .  | 1     |
| <b>Schlußlampe und hinteres Nummernschild :</b> |          |   |       |
| 212 1 77 734 0                                  | 26       | Halbrundschrauben—Noris . . . . .   | 2     |
| 235 1 77 734 0                                  | —        | Befestigungsschraube . . . . .  | 1     |
| F 66 R 172                                      | 27       | Lampe zum Schlußlicht . . . . .   | 1     |
| F 66 R 196                                      | 28       | Gummimuffe zum Schlußlichtkabel . . . . .   | 1     |

© SCANS A. HAASNOOT

| Bestell-Nr.        | Bild Nr. | Teilbezeichnung                                      | Stück |
|--------------------|----------|--|-------|
| F 66 R 198         | 29       | Gummimuffen zum Schlußlichtkabel . . . . .           | 4     |
| FZJ 6 St.          | 8        | Federnde Zahnscheiben zu M 6x10 . . . . .            | 5     |
| M 6x10 DIN 86 atr. | 30       | Halbrundsrauben zum Nummernschild } und Rückstrahler | 5     |
| M 6 Kr. 751 atr.   | 31       | Sechskantmuttern zu M 6x10 . . . . .                 | 5     |
| M 6x10 DIN 91      | —        | Linsensenschraube—Noris . . . . .                    | 1     |
| 6,2 DIN 433 atr.   | 32       | Scheiben zu M 6x10 DIN 86 . . . . .                  | 3     |
| 6,4 DIN 433 atr.   | 33       | Scheiben für Rückstrahler . . . . .                  | 2     |
| 10,5 DIN 134 atr.  | 34       | Scheibe für Boschhorn . . . . .                      | 1     |
| 2x0,75x2150 lg     | —        | Kabel vom Schlußlicht zum Scheinwerfer . . . . .     | 1     |
| 212 1 97 264 1     | 35       | Nummernschild—Bosch . . . . .                        | 1     |
| 235 1 97 264 1     | —        | Nummernschild—Noris . . . . .                        | 1     |
| 235 1 97 274 0     | 36       | Rückstrahler . . . . .                               | 1     |
| 212 1 97 474 0     | 37       | Deckel zum Schlußlichtgehäuse . . . . .              | 1     |
| 235 1 97 535 0     | —        | Nummernschild—Noris . . . . .                        | 1     |
| 235 1 97 545 0     | —        | Schlußlichtgehäuse . . . . .                         | 1     |

© SCANS A. HAASNOOT

**Tafel 16**  
**Kraftstoffbehälter,**  
**Kraftstoffleitung, Auspuffleitung**  
**umseitig**

© SCANS A. HAASNOOT

**Tafel 16**

**Kraftstoffbehälter, Kraftstoffleitung  
Auspuffleitung**

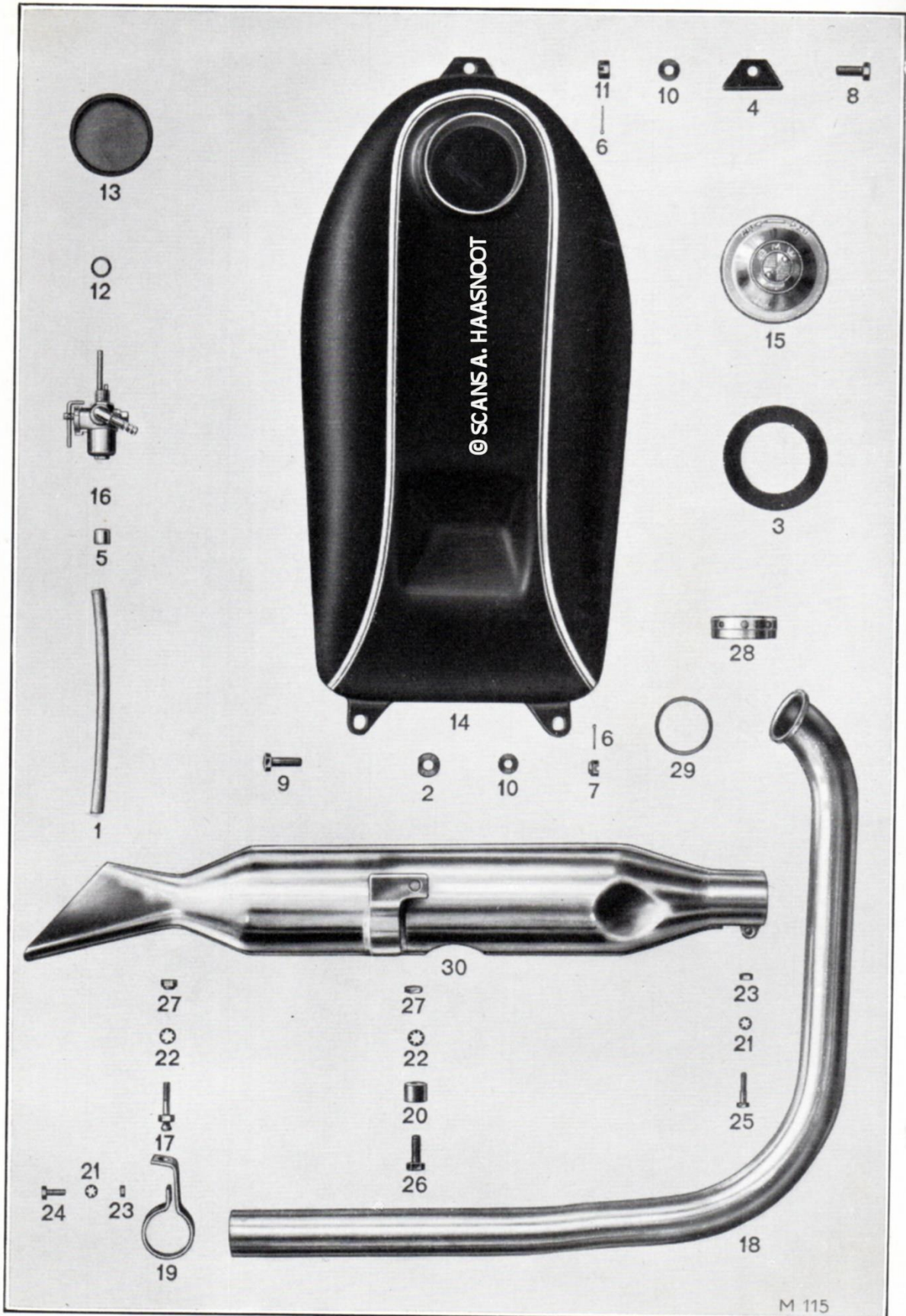



# Kraftstoffbehälter, Kraftstoffleitung, Auspuffleitung

Tafel 16

| Bestell-Nr.                                      | Bild Nr. | Teilbezeichnung  | Stück |
|--|----------|--|-------|
| <b>Kraftstoffbehälter:</b>                       |          |  |       |
| 235 1 74 004 0                                   | 3        | Dichtung zu 94 413 0 . . . . .   | 1     |
| 212 1 74 030 0                                   | 2        | Gummischeiben . . . . .  | 4     |
| F 69 R 4   | 4        | Gummiunterlage . . . . .   | 1     |
| 2x20 DIN 94                                      | 6        | Splinte zu Kr. 753, 10 172 . . . . .   | 3     |
| M 8x1 Kr. 753 atr.                               | 7        | Sechskantmuttern zu M 8x1x25 . . . . .   | 2     |
| M 8x1x22 Kr. 551 atr.<br>mit Splintloch 2,2x20   | 8        | Schraube . . . . .   | 1     |
| M 8x1x25 Kr. 551 atr.<br>mit Splintloch 2,2x22,5 | 9        | Schrauben . . . . .  | 2     |
| 8,3 DIN 125 atr.                                 | 10       | Scheiben zu M 8x1x25 Kr. 551 . . . . .   | 1     |
| 10 172 atr.                                      | 11       | Mutter zu M 8x1x22 Kr. 551 . . . . .   | 1     |
| 220 1 94 020 0                                   | 13       | Kraftstoffsieb . . . . .   | 1     |
| 235 1 94 204 0                                   | 14       | Kraftstoffbehälter . . . . .   | 1     |
| 235 1 94 413 0                                   | 15       | Deckel mit Dichtung 74 004 . . . . .   | 1     |
| <b>Kraftstoffleitung:</b>                        |          |  |       |
| 250 1 74 012 0                                   | 12       | Dichtung (Stückzahl nach Bedarf) . . . . .   | 1     |
| F 69 O 37  | 5        | Endhülsen . . . . .  | 2     |
| 10,5x190   | 1        | Kraftstoffschlauch . . . . .   | 1     |
| 235 1 94 001 0                                   | 16       | Kraftstoffhahn . . . . .   | 1     |
| <b>Auspuffleitung:</b>                           |          |  |       |
| F 69 J 7   | 17       | Rillenbolzen . . . . .   | 1     |
| F 69 P 1   | 18       | Auspuffkrümmer . . . . .   | 1     |
| F 69 P 33  | 19       | Befestigungsschelle . . . . .  | 1     |
| F 69 P 33 a                                      | —        | Befestigungsschelle zum Auspuffkrümmer bei Lieferung mit<br>Knieschützer . . . . . | 1     |
| F 66 P 47  | 20       | Abstandrohr für Maschinen ohne Soziasfußbretter . . . . .                          | 1     |
| 235 1 75 035 0                                   | —        | Mutter mit Sicherung zu M 8x1x32 . . . . .   | 1     |
| FZJ 6 St.  | 21       | Zahnscheibe zu M 6x15 Kr. 551 . . . . .  | 1     |
| FZJ 8 St.  | 22       | Zahnscheibe zu J 7 . . . . .   | 1     |
| M 6 Kr. 751 Ca.                                  | 23       | Muttern, 1 Stück zu M 6x15 Kr. 551, 1 Stück zu M 6x25 Kr. 551 . . . . .            | 2     |
| M 6x15 Kr. 553 Ca.                               | 24       | Schraube zu P 33 . . . . .   | 1     |
| M 6x25 Kr. 551 atr.                              | 25       | Schraube zu P 40 a . . . . .   | 1     |
| M 8x1x32 Kr. 551 atr.                            | 26       | Schraube zu P 40 a . . . . .   | 1     |
| M 8x1 Kr. 751 atr.                               | 27       | Mutter zu J 7 . . . . .  | 1     |
| 32 726 A cr                                      | 28       | Überwurfmutter zu P 1 . . . . .  | 1     |
| 33 991   | 29       | Dichtungsring zu P 1 . . . . .   | 1     |
| F 69 P 40 a                                      | 30       | Schalldämpfer . . . . .  | 1     |

© SCANS A. HAASNOOT



# Lenker, Seilzüge

# Tafel 17

| Bestell-Nr.          | Bild Nr. | Teilbezeichnung   | Stück |
|----------------------|----------|---|-------|
| © SCANS A. HAASNOOT  |          |   |       |
| <b>Lenker :</b>      |          |   |       |
| 235 1 71 003 0 *     | —        | Deckel für Gummi L 4 . . . . .  | 4     |
| 235 1 71 246 1 *     | 1        | Deckel zum Gasdrehgriff . . . . .                                     | 1     |
| 250 1 71 256 0 *     | 2        | Hebel zum Zündgriff . . . . .   | 1     |
| 250 1 71 263 0 *     | 3        | Schraube zum Zündhebel . . . . .                                      | 1     |
| 235 1 71 274 0 *     | —        | Lenkerrohr . . . . .  | 1     |
| 235 1 71 705 0       | —        | Druckknopf . . . . .  | 1     |
| 235 1 71 706 0       | —        | Feder . . . . .   | 1     |
| 235 1 71 707 0       | —        | Deckel . . . . .  | 1     |
| 235 1 71 708 0       | —        | Deckel . . . . .  | 1     |
| 235 1 71 709 0       | —        | Schrauben . . . . .   | 1     |
| 250 1 71 717 0 *     | 4        | Gummigriff rechts . . . . .   | 1     |
| 250 1 71 718 0 *     | 5        | Gummigriff links . . . . .  | 1     |
| 212 1 71 721 0 *     | 6        | Keile zu den Gehäusen . . . . .                                       | 2     |
| 212 1 71 722 0 *     | 7        | Zylinderschrauben zu den Gehäusen . . . . .                           | 2     |
| 250 1 71 723 1 *     | 8        | Scheibe zum Zündhebel . . . . .                                       | 1     |
| 250 1 71 724 0 *     | 9        | Federring zum Zündhebel . . . . .                                     | 1     |
| 250 1 71 725 0 *     | 9a       | Klemmschrauben zu 71 246 1 . . . . .                                  | 2     |
| F 69 L 4 *           | 11       | Gummiunterlagen . . . . .   | 4     |
| F 69 L 6 *           | 14       | Gummischläuche . . . . .  | 2     |
| F 66 L 8 a *         | 15       | Hebel zur Handbremse und Kupplung . . . . .                           | 2     |
| F 66 L 9 a *         | 16       | Paßschrauben, je 1 Stück zu 91 476 0 und 91 486 0 . . . . .           | 2     |
| F 69 L 20/3 a        | 10       | Kontaktplatte zum Druckknopf . . . . .                                | 1     |
| F 69 L 20/4 a        | 12       | Druckknopf mit Feder . . . . .  | 1     |
| F 69 L 20/5 a        | 13       | Deckel zum Druckknopfgehäuse . . . . .                                | 1     |
| F 69 L 20/8          | 17       | Isolierplatte zu L 20/3 a . . . . .                                   | 1     |
| F 69 L 20/9 *        | 18       | Nippel mit Klemmschraube zum Abblendseil . . . . .                    | 1     |
| F 69 L 66/1          | 19       | Deckel zum Abblendschalter . . . . .                                  | 1     |
| F 69 L 66/2          | 20       | Linsensenschraube zum Abblendschalter . . . . .                       | 1     |
| F 69 L 66/4 *        | 22       | Klemmschrauben . . . . .  | 2     |
| F 66 L 79 b *        | 24       | Seilnippel je 1 Stück zu 71 256 0 und 91 053 0 . . . . .              | 2     |
| 2x22 DIN 94 *        | 21       | Splinte zu M 10x1 DIN 935 . . . . .                                   | 2     |
| M 5 DIN 934 Ca.*     | 23       | Muttern je 1 Stück zu 91 476 0 und 91 486 0 . . . . .                 | 2     |
| AM 6x0,75 DIN 3402*  | —        | Druckschmierkopf . . . . .  | 1     |
| A 6x10 DIN 7603 *    | —        | Dichtung zu AM 6x0,75 . . . . .                                       | 2     |
| FZJ 8 St. *          | 25       | Zahnscheiben zu M 8x35 DIN 569 . . . . .                              | 2     |
| M 8 DIN 934 *        | 26       | Muttern zu M 8x35 DIN 569 . . . . .                                   | 2     |
| M 8x32 DIN 569 *     | 27       | Halbrundschraben mit Nase o h n e Mutter . . . . .                    | 2     |
| M 10x1 DIN 934 atr.* | —        | Muttern zu 91 204 0 . . . . .   | 2     |
| 235 1 91 051 0       | —        | Nippel mit Schraube für Norisanlage . . . . .                         | 1     |
| 250 1 91 052 0 *     | 28       | Führungsrohr zum Gasdrehgriff . . . . .                               | 1     |
| 235 1 91 053 0 *     | 29       | Gleitstück zum Gasdrehgriff . . . . .                                 | 1     |
| 250 1 91 054 0 *     | 29a      | Stellschraube mit Mutter . . . . .                                    | 1     |
| 235 1 91 200 0 *     | —        | Osenschrauben . . . . .   | 2     |
| 235 1 91 214 0       | —        | Abblendschalter, vollst., für Norisanlage, für Linksabblendg. . . . . | 1     |
| 235 1 91 404 0 *     | 30       | Lenker mit FZJ 8 St., M 8 DIN 934, M 8x35 DIN 569, 91 200 0 . . . . . | 1     |
| 250 1 91 414 0       | —        | Abblendschalter mit Schrauben . . . . .                               | 1     |
| 235 1 91 414 0       | —        | Abblendschalter nackt, für Norisanlage . . . . .                      | 1     |
| 212 1 91 476 0       | 31       | Gehäuse rechts zur Handbremse mit 71 721 0, 71 722 0 . . . . .        | 1     |
| 212 1 91 486 0       | 32       | Gehäuse links zur Kupplung mit 71 721 0, 71 722 0 . . . . .           | 1     |
| 250 1 91 526 0       | 33       | Gehäuse zum Gasdrehgriff für Linksabblendung . . . . .                | 1     |
| 235 1 91 526 0       | 33a      | Gehäuse zum Gasdrehgriff, für Rechtsabblendung . . . . .              | 1     |
| 250 1 91 546 1       | 34       | Gehäuse zum Zündhebel für Linksabblendung . . . . .                   | 1     |

\* Gilt für Bosch- und Noris-Anlage

| Bestell-Nr.      | Bild Nr. | Teilbezeichnung   | Stück |
|------------------|----------|---|-------|
| 235 1 91 546 0   | 34a      | Gehäuse z. Zündhebel f. Norisanlage, f. Linksabblendung .                   | 1     |
| 250 1 91 556 0   | 35a      | Zündhebel vollst., für Rechtsabblendung . . . . .                           | 1     |
| 250 1 91 556 0   | 35       | Zündhebel vollst., für Linksabblendung . . . . .                            | 1     |
| 235 1 91 576 0   | 36a      | Gasdrehgriff für Linksabblendung . . . . .                                  | 1     |
| 235 1 91 586 0   | 36       | Gasdrehgriff für Linksabblendung . . . . .                                  | 1     |
| <b>Seilzüge:</b> |          |   |       |
| 235 1 68 001 0   | 37       | Gummimuffe zum Vorderradbremskabel . . . . .                                | 1     |
| 235 1 68 002 0   | 38       | Seilnippel zum Vorderradbremshebel . . . . .                                | 1     |
| 250 1 63 037 0   | 39       | Stellschraube für Vorderradbremse . . . . .                                 | 1     |
| F 66 H 23        | 40       | Seilnippel, 1 Stück zur Handbremse, 2 Stück zur Kupplung .                  | 3     |
| F 66 H 23 b      | 41       | Seilnippel zur Zündung . . . . .  | 1     |
| F 67 H 36        | 42       | Stellschrauben zur Zündung und Kupplung . . . . .                           | 2     |
| F 66 H 43        | 43       | Endhülsen zur Zündung, Kupplung, Handbremse und Gaszug                      | 8     |
| F 69 H 21        | 44       | Seilnippel zur Kupplung und Handbremse . . . . .                            | 2     |
| F 69 H 22 a      | 45       | Seilnippel zum Gaszug . . . . .   | 1     |
| F 69 H 26        | 46       | Seilnippel zum Gaszug . . . . .   | 1     |
| 20 450 H         | 47       | Gummimuffe für Kupplungs- und Gaszug, sowie Kabel Druckknopf—Horn . . . . . | 1     |
| F 66 R 196       | 48       | Gummimuffe zum Seilzug für Handbremse und Zündung . .                       | 1     |
| F 66 R 198       | —        | Gummimuffe zu den Seilzügen . . . . .                                       | 1     |
| 10 151 Ca.       | 49       | Muttern, je 1 Stück zur Zündung und Kupplung . . . . .                      | 2     |
| 1,5 ø x 903 lg   | —        | Gasseil . . . . .   | 1     |
| 5 ø x 815 lg     | —        | Gasspirale . . . . .  | 1     |
| 1,5 ø x 912 lg   | —        | Zündungsseil . . . . .  | 1     |
| 5 ø x 795 lg     | —        | Zündungsspirale . . . . .   | 1     |
| 1,75 ø x 1155 lg | —        | Kupplungsseil . . . . .   | 1     |
| 5 ø x 1010 lg    | —        | Kupplungsspirale . . . . .  | 1     |
| 1,75 ø x 1167 lg | —        | Handbremsseil . . . . .   | 1     |
| 5 ø x 995 lg     | —        | Handbremsspirale . . . . .  | 1     |
| 235 1 88 051 0   | —        | Zündverstellzug . . . . .   | 1     |
| 235 1 88 052 0   | —        | Kupplungszug . . . . .  | 1     |
| 235 1 88 053 0   | —        | Handbremszug . . . . .  | 1     |
| 235 1 88 055 0   | —        | Gaszug . . . . .  | 1     |

© SCANS A. HAASNOOT

**Tafel 18**  
**Zündlichtanlage, Wegzähler**  
**umseitig**

© SCANS A. HAASNOOT



## Zündlichtanlage, Wegzähler

Tafel 18

| Bestell-Nr.              | Bild Nr. | Teilbezeichnung  | Stück |
|--------------------------|----------|--|-------|
| <b>Zündlichtanlage :</b> |          |  |       |
| 220 1 77 004 0           | 1        | Unterlegplatte . . . . .   | 1     |
| 235 1 77 007 0           | —        | Scheibe zum Scheinwerfer außen, Noris . . . . .                    | 1     |
| 235 1 77 008 0           | —        | Scheibe zum Scheinwerfer innen, Noris . . . . .                    | 1     |
| 204 5 77 018 0           | —        | Kabelhalter . . . . .  | 1     |
| 251 1 77 155 0           | 24       | Batterie B G D 321 A 2 . . . . .                                   | 1     |
| 212 1 77 710 0           | —        | Glasscheibe zum Scheinwerfer Bosch . . . . .                       | 1     |
| 235 1 77 710 0           | —        | Glasscheibe zum Scheinwerfer—Noris . . . . .                       | 1     |
| 235 1 77 712 0           | —        | Abblendspirale—Noris . . . . .                                     | 1     |
| 235 1 77 713 0           | —        | Abblendseil—Noris . . . . .  | 1     |
| 212 1 77 720 0           | 2        | Ersatzschalt Schlüssel . . . . .                                   | 1     |
| 235 1 77 720 0           | —        | Ersatzschalt Schlüssel Noris ZBT/12 } zur Scheinwerferbefestig.    | 1     |
| 212 1 77 721 0           | —        | Schrauben . . . . .  | 2     |
| 212 1 77 722 0           | —        | Scheiben . . . . .   | 2     |
| 212 1 77 723 0           | —        | Gummischeiben . . . . .  | 4     |
| 235 1 77 724 0           | —        | Gummimuffen . . . . .  | 2     |
| 212 1 77 725 0           | —        | Gummiring zur Glasscheibe . . . . .                                | 1     |
| 212 1 77 735 1           | 3        | Gummiunterlage zum Drehzähler . . . . .                            | 1     |
| F 66 H 47                | —        | Gummimuffe für Norisanlage . . . . .                               | 2     |
| M 67 G 62                | —        | Regeschuttkappe zur Batterie BZO/156/1 . . . . .                   | 2     |
| M 67 G 77                | 4        | Klemmschuh zum Massekabel und Batterie . . . . .                   | 3     |
| 251 1 77 751 0           | 5        | Biluxlampe 6 V/35/35 Watt . . . . .                                | 1     |
| F 66 R 172               | 6        | Hilfslampe 6 V/3 Watt . . . . .                                    | 1     |
| F 67 R 178               | —        | Schraube mit Federring zum Scheinwerferring . . . . .              | 1     |
| F 69 R 179               | —        | Spiegel zum Scheinwerfer Bosch . . . . .                           | 1     |
| F 67 R 181/2             | 7        | Kontrollampe . . . . .   | 1     |
| F 67 R 181/3             | 8        | Sicherung . . . . .  | 1     |
| F 66 R 188               | 9        | Schutzrohr für Schlußlichtkabel . . . . .                          | 1     |
| F 66 R 196               | 10       | Gummimuffe (für Norisanlage, 2 Stck.) . . . . .                    | 4     |
| F 66 R 197               | 11       | Klemmschuh für Batterie . . . . .                                  | 1     |
| F 66 R 198               | 12       | Gummimuffe für Batterie (für Norisanlage, 7 Stck.) . . . . .       | 8     |
| F 69 R 198               | 13       | Gummischlauch zum Kabel Unterbrecher—Zündspule . . . . .           | 1     |
| F 69 R 199               | 14       | Gummischlauch zum Massekabel . . . . .                             | 3     |
| F 69 R 201a              | 15       | Kabelschutzrohr 1000 lang . . . . .                                | 1     |
| F 67 R 203               | 16       | Gummitülle für Kabelschutzrohr . . . . .                           | 1     |
| F 69 R 211               | 17       | Rohrschellen . . . . .   | 4     |
| F 69 R 215               | 18       | Kabelschutzrohr zu den Kabeln Scheinwerfer—Stromerzeuger . . . . . | 1     |
| M 5 DIN 934 atr.         | 19       | Muttern zu M 5x12 DIN 86 . . . . .                                 | 3     |
| M 5x12 DIN 86 atr.       | 20       | Halbrundsrauben zu F 69 R 211 . . . . .                            | 3     |
| 1,5 qmm x 150 lg         | —        | Kabel Batterie—Masse . . . . .                                     | 1     |
| 1,5 qmm x 150 lg         | —        | Kabel Batterie—Stromerzeuger . . . . .                             | 1     |
| 1,5 qmm x 730 lg         | —        | Massekabel Scheinwerfer—Motorgehäuse . . . . .                     | 1     |
| 1,5 qmm x 1100 lg        | —        | Kabel Stromerzeuger—Scheinwerfer . . . . .                         | 1     |
| 1,5 qmm x 720 lg         | —        | Kabel Scheinwerfer—Zündspule . . . . .                             | 1     |
| 1,5 qmm x 1180 lg        | —        | Kabel Scheinwerfer—Lichtmaschine . . . . .                         | 1     |
| 1,5 qmm x 1245 lg        | —        | Kabel Scheinwerfer—Stromerzeuger . . . . .                         | 1     |
| 1 Ø x ca. 40 lg          | —        | Drahtseil zum Abblendschalter . . . . .                            | 1     |
| 5 Ø x ca. 31 lg          | —        | Drahtspirale zum Abblendschalter . . . . .                         | 1     |
| 235 1 97 051 0           | —        | Soffitenlampe . . . . .  | 1     |
| 250 1 97 404 0           | —        | Scheinwerfergehäuse—Bosch . . . . .                                | 1     |
| 235 1 97 414 0           | —        | Scheinwerfergehäuse—Noris . . . . .                                | 1     |
| 212 1 97 423 0           | —        | Scheinwerferring—Bosch . . . . .                                   | 1     |

| Bestell-Nr.       | Bild Nr. | Teilbezeichnung  | Stück |
|-------------------|----------|--|-------|
| 235 1 97 423 0    | —        | Scheinwerferring—Noris . . . . .                           | 1     |
| 212 1 97 434 0    | 21       | Schalt Schlüssel—Bosch . . . . .                           | 1     |
| 235 1 97 434 0    | —        | Zündschlüssel—Noris SB 910/1 X . . . . .                   | 2     |
| 235 1 97 444 0    | —        | Scheinwerfer—Bosch vollst., ohne Wegzähler . . . . .       | 1     |
| 235 1 97 474 0    | —        | Scheinwerfer—Noris vollst., ohne Wegzähler . . . . .       | 1     |
| 235 1 97 474 0    | —        | Scheinwerfer—Noris ohne Wegzähler . . . . .                | 1     |
| 235 1 97 554 0    | —        | Scheinwerfer ohne Wegzähler f. Hollandmaschinen (schwarz)  | 1     |
| 235 1 97 555 0    | —        | Scheinwerfer ohne Wegzähler f. Hollandmaschinen (farbig) . | 1     |
| F 69 R 154 c      | 23       | Spannband . . . . .  | 1     |
| <br>              |          |  |       |
| <b>Wegzähler:</b> |          |  |       |
| F 69 R 169        | 25       | Schelle zu 97 060 und 88 055 0 . . . . .                   | 1     |
| 212 1 97 060 0    | 26       | Welle mit Anschluß . . . . .                               | 1     |
| 235 1 97 464 0    | 27       | Drehzähler . . . . .                                       | 1     |

© SCANS A. HAASNOOT



**Tafel 19**  
**Werkzeug, Zubehör**  
**umseitig**

© SCANS A. HAASNOOT

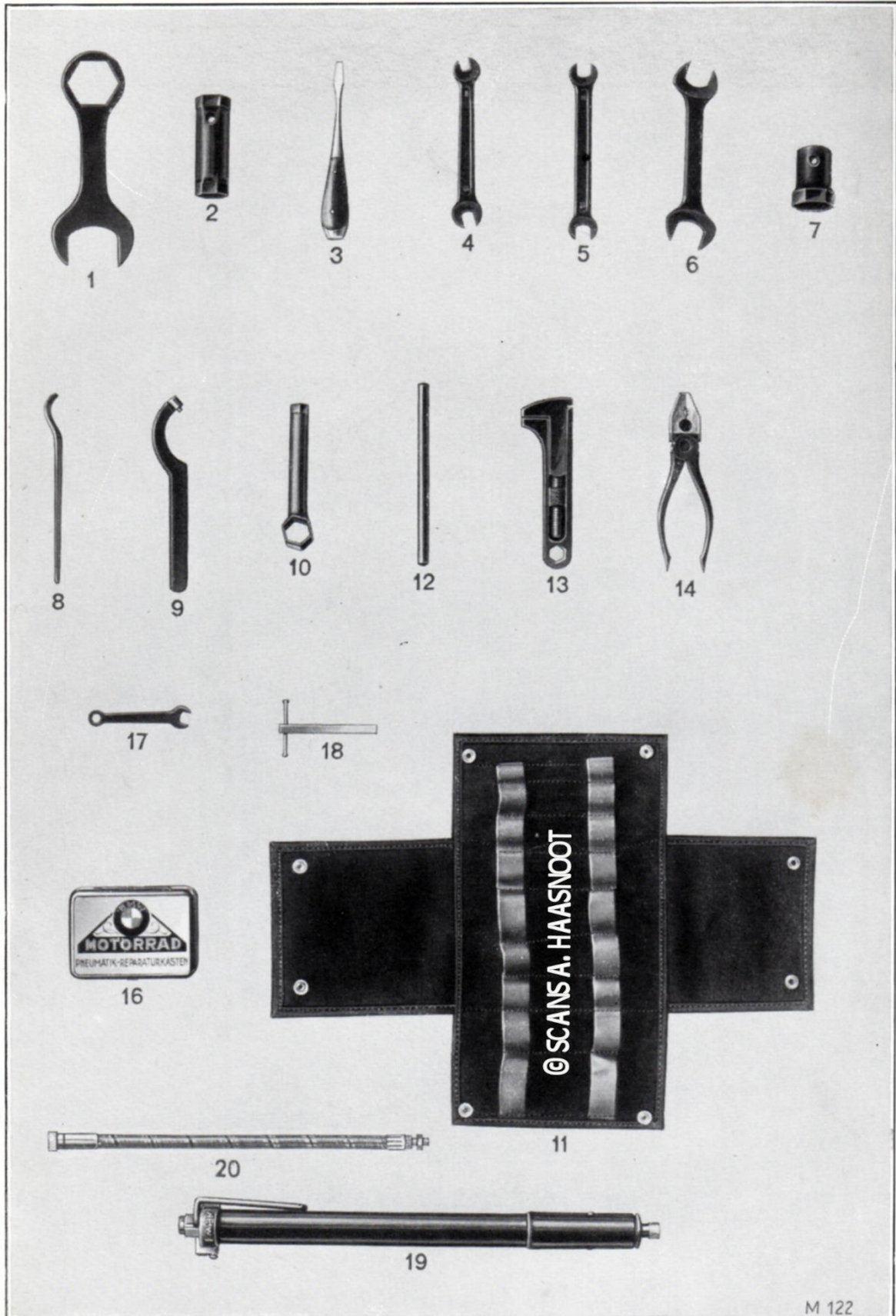

# Werkzeug, Zubehör

# Tafel 19

| Bestell-Nr.    | Bild Nr. | Teilbezeichnung                                       | Stück |
|----------------|----------|---|-------|
| 250 1 78 001 0 | 1        | Maulschlüssel . . . . .                               | 1     |
| 212 1 78 002 0 | 2        | Zündkerzenschlüssel . . . . .                         | 1     |
| 250 1 78 004 0 | 3        | Schraubenzieher . . . . .                             | 1     |
| 250 1 78 005 0 | 4        | Maulschlüssel 8x10 S.W. . . . .                       | 1     |
| 250 1 78 006 0 | 5        | Maulschlüssel 11x12 S.W. . . . .                      | 1     |
| 250 1 78 007 0 | 6        | Maulschlüssel 14x17 S.W. . . . .                      | 1     |
| 235 1 78 008 0 | 7        | Steckschlüssel . . . . .                              | 1     |
| 250 1 78 009 0 | 8        | Reifenheber . . . . .                                 | 2     |
| 250 1 78 010 0 | 9        | Ringmutter-Schlüssel . . . . .                        | 1     |
| 250 1 78 011 0 | 10       | Steckschlüssel 19x10 S.W. . . . .                     | 1     |
| 235 1 78 012 0 | 11       | Werkzeugtasche . . . . .                              | 1     |
| F 66 S 76      | 12       | Dorn . . . . .  | 1     |
| F 67 S 96      | 13       | Schraubenschlüssel . . . . .                          | 1     |
| F 66 S 97      | 14       | Flachzange . . . . .                                  | 1     |
| F 66 S 102     | 16       | Flickzeug . . . . .                                   | 1     |
| F 66 S 104     | 17       | Schlüssel für Ventildeckel . . . . .                  | 1     |
| F 69 S 105     | 18       | Düsenschlüssel . . . . .                              | 1     |
| F 66 S 110     | 19       | Luftpumpe . . . . .                                   | 1     |
| F 66 S 111     | 20       | Schlauch zur Luftpumpe . . . . .                      | 1     |
| 235 1 78 050 0 | —        | Werkzeug in Tasche ohne Pumpe und Flickzeug . . . . . | 1     |

© SCANS A. HAASNOOT

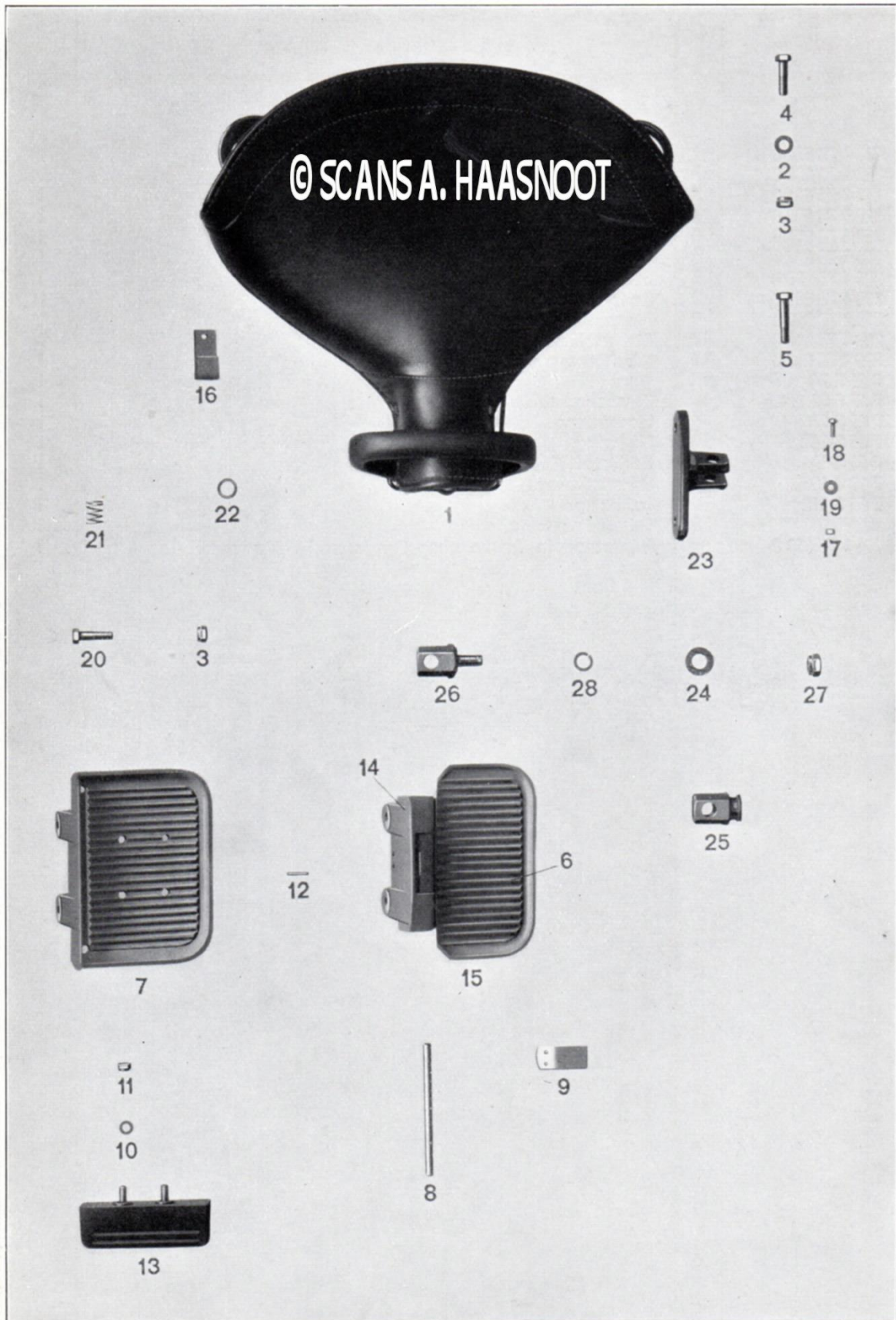

## Sonderlieferungen

## Tafel 20

| Bestell-Nr.                    | Bild Nr. | Teilbezeichnung                               | Stück |
|--------------------------------|----------|---|-------|
| <b>Soziussitz:</b>             |          |   |       |
| F 66 U 150 Pos. 1              | 1        | Soziussitz . . . . .                          | 1     |
| 8,3 DIN 125 atr.               | 2        | Scheiben . . . . .                            | 2     |
| M 8x1 Kr. 751 atr.             | 3        | Muttern . . . . .                             | 2     |
| M 8x1x28 Kr.551 atr.           | 4        | Schraube . . . . .                            | 1     |
| M 8x1x35 Kr.551 atr.           | 5        | Schraube . . . . .                            | 1     |
| F 66 U 150                     | —        | Soziussitz mit Schrauben . . . . .            | 1     |
| <b>Soziusfußbretter:</b>       |          |   |       |
| F 69 U 151                     | 6        | Sozius-Fußbrett rechts, Vorderteil . . . . .  | 1     |
| F 69 U 151 a                   | —        | Sozius-Fußbrett rechts, Hinterteil . . . . .  | 1     |
| F 67 U 151                     | 7        | Sozius-Fußbrett, links . . . . .              | 1     |
| F 69 U 155                     | 8        | Achse zum Sozius-Fußbrett . . . . .           | 1     |
| F 69 U 156                     | 9        | Feder zum rechten Sozius-Fußbrett . . . . .   | 1     |
| 6,2 DIN 134 Ca.                | 10       | Scheiben zu den Gummirasten . . . . .         | 4     |
| 8,3 DIN 125 atr.               | 2        | Scheiben zu Kr. 551 . . . . .                 | 3     |
| M 8x1 Kr. 751 atr.             | 3        | Muttern zu Kr. 551 . . . . .                  | 3     |
| M 8x1x28 Kr.551 atr.           | 4        | Muttern zu den Sozius-Fußbrettern . . . . .   | 3     |
| 10083 atr.                     | 11       | Muttern zu den Gummirasten . . . . .          | 4     |
| 26352                          | 12       | Konischer Stift zu U 151 . . . . .            | 2     |
| F 66 U 155                     | 13       | Gummiraste für Fußbretter . . . . .           | 2     |
| F 69 U 157                     | 14       | Sozius-Fußbrett mit U 156 . . . . .           | 1     |
| F 69 U 158                     | 15       | Sozius-Fußbrett rechts, vollständig . . . . . | 1     |
| <b>Knieschützer:</b>           |          |   |       |
| F 69 U 179                     | 16       | Spangen . . . . .                             | 2     |
| M 5 DIN 934 atr.               | 17       | Mutter . . . . .                              | 6     |
| M 5x12 DIN 86 atr.             | 18       | Halbrundkopfschrauben . . . . .               | 6     |
| 5,2 DIN 125 atr.               | 19       | Scheiben zu DIN 86 . . . . .                  | 6     |
| FZJ 8 St.                      | —        | Zahnscheibe zu Kr. 551 . . . . .              | 1     |
| M 8x1 Kr. 751 atr.             | 3        | Mutter zu Kr. 551 . . . . .                   | 1     |
| M 8x1x15 Kr. 551 atr.          | 20       | Schraube zu U 181 a . . . . .                 | 1     |
| F 69 U 181 a                   | —        | Knieschützer links mit Träger . . . . .       | 1     |
| F 69 U 182 a                   | —        | Knieschützer rechts mit Träger . . . . .      | 1     |
| F 69 U 180 c                   | —        | Knieschützer, vollst. . . . .                 | 1     |
| <b>Seitenwagenbefestigung:</b> |          |   |       |
| F 69 U 501                     | 23       | Gabelflansch . . . . .                        | 1     |
| F 69 U 502                     | 24       | Scheibe . . . . .                             | 1     |
| F 66 U 554                     | 25       | Gabelmutter . . . . .                         | 1     |
| F 66 U 556                     | 26       | Gabelschrauben . . . . .                      | 2     |
| M 10x1 Kr. 751 atr.            | 27       | Muttern . . . . .                             | 2     |
| M 8x1 Kr. 752 atr.             | —        | Muttern . . . . .                             | 2     |
| 8,5 DIN 127                    | 28       | Federringe zu 10 087 . . . . .                | 2     |
| 212 1 80 796 0                 | —        | BMW-Wimpel . . . . .                          | 1     |
| 235 1 80 798 0                 | —        | Handbuch . . . . .                            | 1     |
| 235 1 80 799 0                 | —        | Ersatzteilliste . . . . .                     | 1     |

© SCANS A. HAASNOOT

Model  
R. 35

elke 2000 km

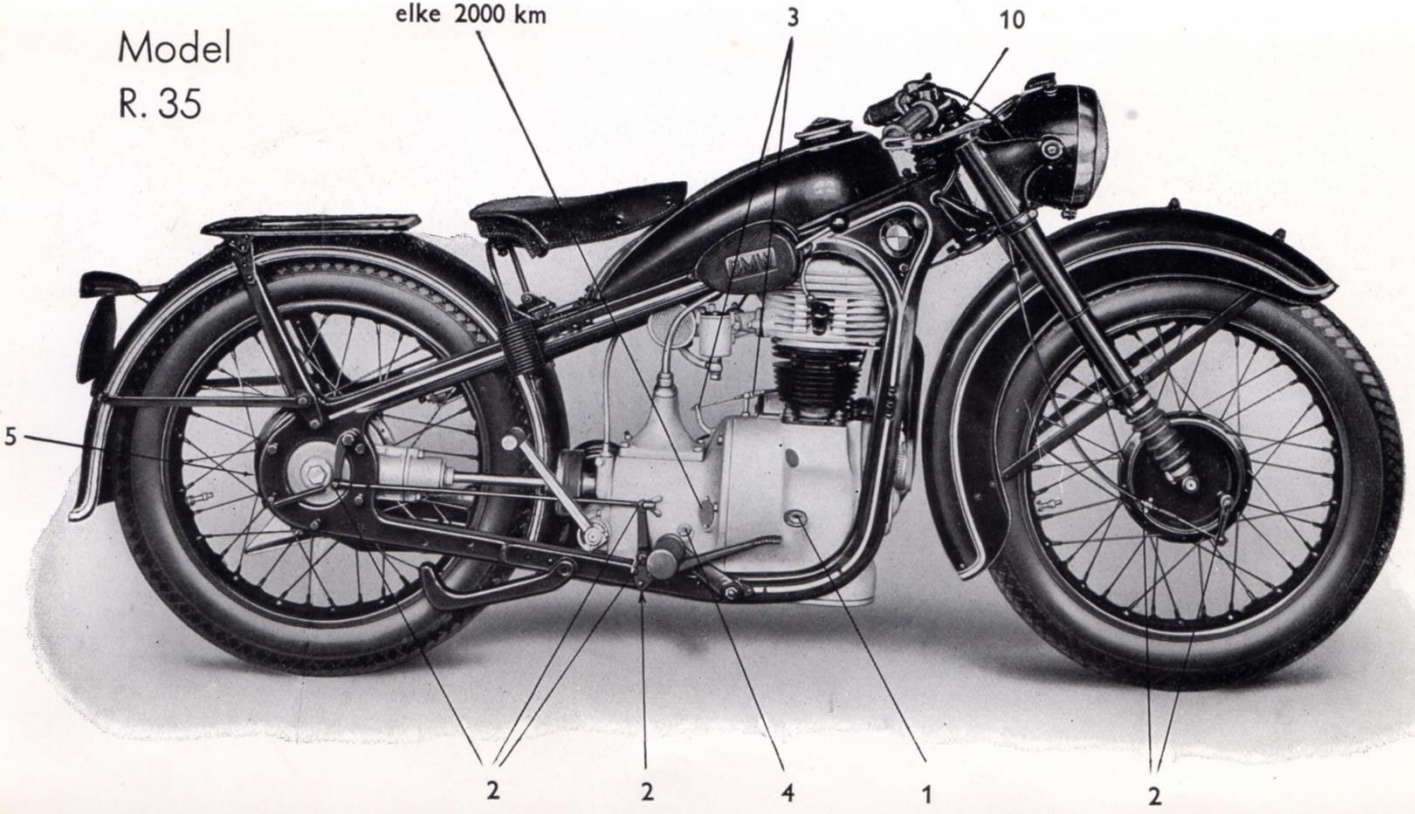

Afb. 58

© SCANS A. HAASNOOT

Model  
R. 35

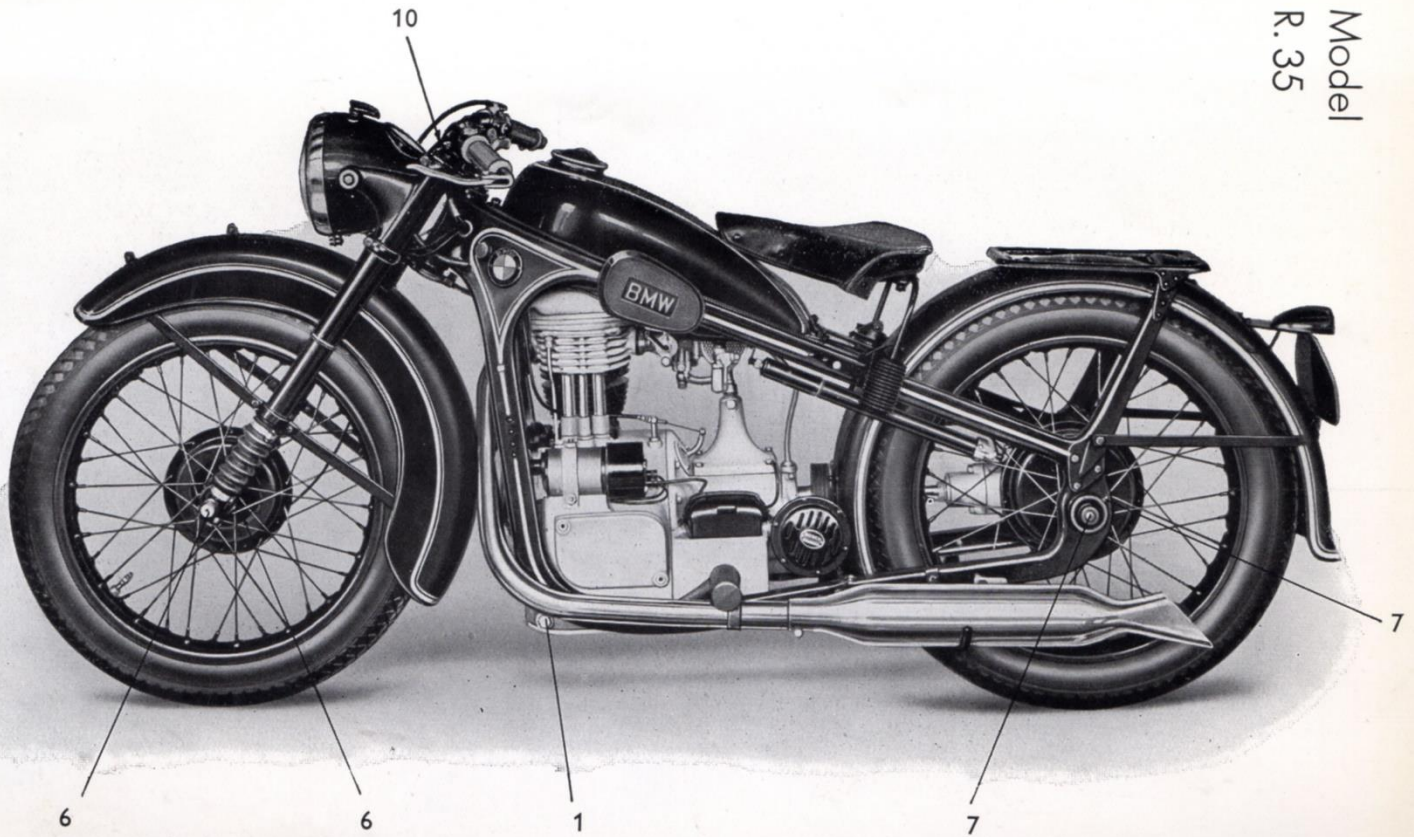

Afb. 58a

SCANS A. HAASNOOT 16-4-2019

Noot zie voor een bijzonderheid pag. 50.

De kleur van de tank kon in Pruisischblauw (Koningsblauw) geleverd worden voor de Nederland.